



**FACULTAD DE CIENCIAS EMPRESARIALES
ESCUELA PROFESIONAL DE TURISMO Y NEGOCIOS
TESIS**

**TURISMO ESCOLAR PARA FORTALECER LA
IDENTIDAD CULTURAL DE UNA INSTITUCIÓN
EDUCATIVA DEL DISTRITO DE PACANGA –
CHEPÉN 2022**

**PARA OPTAR EL TÍTULO PROFESIONAL DE
LICENCIADA EN TURISMO Y NEGOCIOS**

Autora:

Bach. Mechán Capuñay María Haydeé

ORCID: <https://orcid.org/0009-0006-0071-0071>

Asesora:

Dra. Cayotopa Ylatoma, Cilenny

ORCID: <https://orcid.org/0000-0002-1480-7011>

Línea de Investigación:

Gestión Empresarial y Emprendimiento

Pimentel – Perú

2023

APROBACIÓN DEL JURADO

TURISMO ESCOLAR PARA FORTALECER LA IDENTIDAD CULTURAL DE UNA INSTITUCIÓN EDUCATIVA DEL DISTRITO DE PACANGA – CHEPEN 2022

Aprobación de informe de investigación

Asesor

Dra. Cilenny Cayotopa Ylatoma

Presidente

Mg. César Ricardo Rocero Salazar

Secretaria

Mg. Cinthy Catheryne Espinoza Requejo

Vocal

Dra. Cilenny Cayotopa Ylatoma

DECLARACIÓN JURADA DE ORIGINALIDAD

Quien suscribe la **DECLARACIÓN JURADA**, soy **egresado (s)** del Programa de Estudios de **Turismo y Negocios** de la Universidad Señor de Sipán S.A.C, declaro bajo juramento que soy autor del trabajo titulado:

TURISMO ESCOLAR PARA FORTALECER LA IDENTIDAD CULTURAL DE UNA INSTITUCIÓN EDUCATIVA DEL DISTRITO DE PACANGA – CHEPEN.

El texto de mi trabajo de investigación responde y respeta lo indicado en el Código de Ética del Comité Institucional de Ética en Investigación de la Universidad Señor de Sipán (CIEI USS) conforme a los principios y lineamientos detallados en dicho documento, en relación a las citas y referencias bibliográficas, respetando al derecho de propiedad intelectual, por lo cual informo que la investigación cumple con ser inédito, original y autentico.

En virtud de lo antes mencionado, firman:

MECHÁN CAPUÑAY MARÍA HAYDEÉ	DNI: 16759596	
--------------------------------	---------------	---

Pimentel, 12 de mayo de 2023.

DEDICATORIA

Dedico este maravilloso trabajo a Dios y a mis padres Nelly y Valerio, por su comprensión y motivación para enfrentar las diversas situaciones presentadas a lo largo de los cinco años de estudio. Me han proporcionado todo lo que soy como persona, mis valores, mis principios, mi perseverancia y el amor para responder a los diversos desafíos de la vida.

AGRADECIMIENTO

Agradezco con mucho amor a Dios por permitirme estos años de estudios con salud, alegría, emoción y mucha perseverancia.

Agradezco a mis padres, porque su cariño y amor me motivaron siempre a perseguir mis metas y nunca abandonarlas frente a las adversidades.

Agradecer a mis familiares y amistades quienes hicieron lo posible para brindarme su apoyo.

Agradezco la apertura del director de la IE Abel Toro Contreras por permitir desarrollar el presente trabajo.

Agradecer profundamente a todos mis docentes y autoridades de la escuela de Turismo y Negocios de la USS que con su paciencia y dedicación permitieron mi desarrollo académico, cultural y emocional. Los tendré siempre presente.

RESUMEN

El turismo además de constituirse como una actividad que incide en los indicadores de desarrollo de una población impacta en los pobladores generando múltiples transformaciones a nivel sociocultural en la comunidad receptora ligadas a la identidad cultural.

La identidad cultural es una variable que aporta significativamente a la formación cívica de los jóvenes, desarrollando un perfil que orienta a los pobladores a valorar y preservar los recursos de su comunidad. La presente investigación buscar diseñar un programa de turismo escolar para los estudiantes que actualmente cursan el segundo año de secundaria en la I. E “Abel Toro Contreras” del Distrito de Pacanga – Chepén, abordando las dimensiones de la variable identidad cultural.

La investigación es de tipo descriptiva propositiva con enfoque cuantitativo, diseño no experimental. Así mismo, para obtener los datos, se tiene una población de 69 estudiantes mediante la aplicación de un cuestionario validado por expertos.

Finalmente, a través de los resultados obtenidos se realizó un diagnóstico mediante el cual se encontró que el 83% tiene un nivel alto de identidad cultural y un 17 % oscilan entre el nivel intermedio y bajo de identidad cultural, representando una brecha entre la realidad y los resultados esperados. Ante lo expuesto, se diseñó un programa de turismo escolar que busca estimular las tres dimensiones de la variable independiente mediante el desarrollo de tres fases: conocimiento, valoración, involucramiento de los estudiantes.

Palabras Claves: Identidad cultural, turismo escolar, Pacanga, sentido de pertenencia, conciencia turística, cultura local.

Abstract

Tourism, in addition to constituting itself as an activity that affects the development indicators of a population, impacts on the inhabitants, generating multiple transformations at the sociocultural level in the receiving community linked to cultural identity.

Cultural identity is a variable that contributes significantly to the civic education of young people, developing a profile that guides residents to value and preserve the resources of their community. The present investigation seeks to design a school tourism program for students who are currently in the second year of high school at the I. E "Abel Toro Contreras" of the District of Pacanga - Chepén, addressing the dimensions of the cultural identity variable.

The research is of a proactive descriptive type with a quantitative approach, and non-experimental design. Likewise, to obtain the data, there is a population of 69 students through the application of a questionnaire validated by experts.

Finally, through the results obtained, a diagnosis was made through which it was found that 83% have a high level of cultural identity and 17% oscillate between the intermediate and low level of cultural identity, representing a gap between reality and the expected results. Given the above, a school tourism program was designed that seeks to stimulate the three dimensions of the independent variable through the development of three phases: knowledge, assessment, student involvement.

Keywords: Cultural identity, school tourism, Pacanga, sense of belonging, tourist awareness, local culture.

Índice de Contenido

APROBACIÓN DEL JURADO	II
DECLARACIÓN JURADA DE ORIGINALIDAD	III
DEDICATORIA	IV
AGRADECIMIENTO	V
RESUMEN	VI
Abstract.....	VII
Índice de Contenido	VIII
I. INTRODUCCIÓN	12
1.1. Realidad Problemática	13
1.2. Antecedentes de estudio	15
1.2.1 Contexto Internacional.....	15
1.2.2 Contexto Nacional	16
1.2.3 A nivel local	18
1.3. Teorías relacionadas al tema	18
1.3.1 Turismo escolar	18
1.3.2 Teorías relacionadas con el turismo escolar	19
1.3.3 Identidad Cultural	24
1.3.4 Elementos de la identidad cultural.....	25
Sentido de Pertenencia	25
Conocimiento de la cultura local.....	26
Conciencia Turística	26
1.4. Formulación del Problema	27
1.5. Justificación e importancia del estudio	27
1.6. Objetivos.....	27
1.6.1 Objetivos General.....	27
1.6.2 Objetivos Específicos	27
II. MATERIAL Y MÉTODO	29
2.1. Tipo y Diseño de Investigación	29
2.2. Población y muestra	30
2.2.1 Población	30
2.2.2 Muestra	30
2.3. Variables, Operacionalización:	30

2.2.3	Variable independiente: Programa de Turismo Escolar	30
2.2.4	Variable dependiente: Identidad Cultural	30
2.4.	Técnicas e instrumentos de recolección de datos, validez y confiabilidad	32
2.2.5	Técnicas.....	32
2.2.6	Instrumentos	32
2.2.7	Procedimientos de análisis de datos	33
2.2.8	Criterios éticos	33
2.2.9	Criterios de Rigor Científicos	33
III.	RESULTADOS	35
3.1.	Tablas y Figuras	35
3.1.1	Diagnostico:.....	35
3.2.	Discusión de resultados:	40
3.3.	Aporte Científico	42
3.4.	Datos generales del Territorio:.....	42
3.4.1	Historia	42
3.4.2	Ubicación:	43
3.4.3	Recursos Turísticos:	44
3.5.	Identificación de las principales causas del problema	53
3.6.	Justificación.....	53
3.7.	Alcance:	54
3.8.	Objetivos General.	54
3.8.1	Objetivo Específico.	54
3.9.	Actividades o Estrategias de la propuesta:.....	55
3.9.1	Programa de Turismo Escolar:	55
3.9.2	Contenido del Programa:	55
3.10.	Presupuesto de la Propuesta y Financiamiento	59
3.11.	Factibilidad de la propuesta	61
IV.	CONCLUSIONES Y RECOMENDACIONES:	63
4.1.	Conclusiones	63
4.2.	Recomendaciones	64
V.	REFERENCIAS	65
VI.	ANEXOS.....	69

Índice de Figuras

Figura 01: Diseño del Turismo escolar	22
Figura 02: Diseño de la Investigación.....	29
Figura 03: Sexo de los estudiantes del segundo año de educación secundaria de la I.E Abel Toro Contreras	35
Figura 04: Nivel de Identidad Cultural en los estudiantes del segundo año de educación secundaria de la I.E Abel Toro Contreras.....	36
Figura 05. Nivel de Identidad Cultural por dimensiones en los estudiantes del segundo año de educación secundaria de la I.E Abel Toro Contreras, según dimensiones.	37
Figura 06: Nivel de Identidad Cultura por Sexo y dimensión.....	39
Figura 07: Mapa de ubicación Pacanga.....	43
Figura 08: Imagen de Centro Arqueológico San José de Moro.	45
Figura 09: Imagen de Huaca de las Estacas.	45
Figura 10: Imagen de Huaca Rajada.....	45
figura 11: Diagrama del programa de turismo escolar.....	62

Índice de Tablas

Tabla 01: Operacionalización de la variable	30
Tabla 02: Fiabilidad de la escala por variable	33
Tabla 03. Sexo de los estudiantes del segundo año de educación secundaria de la I.E Abel Toro Contreras	35
Tabla 04: Nivel de Identidad Cultural en los estudiantes del segundo año de educación secundaria de la I.E Abel Toro Contreras.....	36
Tabla 05: Nivel de Identidad Cultural por dimensiones en los estudiantes del segundo año de educación secundaria de la I.E Abel Toro Contreras, según dimensiones.	37
Tabla 06. Nivel de Identidad Cultural por Sexo y dimensión	38
Tabla 07. Nivel de Identidad Cultural por Sexo.	38
Tabla 08: Recursos turísticos del distrito de Pacanga.....	44
Tabla 09: Inventarios turístico de Pacanga.	474
Tabla 10: Planificación del Programa de Turismo escolar “Conoce, valoray difunde tu historia”	56
Tabla 11: Presupuesto del programa de turismo escolar “Conoce, valora y difunde tu historia”	59

I. INTRODUCCIÓN

La identidad cultural constituye un fenómeno fundamental en la interpretación de las sociedades, actualmente se trata como un factor relevante para la formación del sentido tradicional y la conciencia cívica que reditúa en el desarrollo de las naciones. Sin embargo, en países como Perú se trata de un concepto desatendido en las escuelas donde surge el desafío de fomentar, reconocer y conservar la identidad cultural de los estudiantes (Gala, 2022).

Según Da Silva y Sant'Anna (2014) menciona que la sociedad atraviesa por una denominada crisis de identidad que desplaza y desarticula a la cultura tradicional de las poblaciones dando paso al establecimiento de nuevas identidades abiertas carentes de solvencia, contradictorias, plurales y fragmentadas.

La identidad se relaciona al desarrollo de un determinado lugar y se origina gracias a su evolución. Todo territorio donde habita una población ha generado a través de los años costumbres, tradiciones, etc., que le han servido para avanzar a lo largo del tiempo, lo cual es parte de la cultura. Es así que la identidad local de un determinado lugar está caracterizada por su cultura, por ello se vuelve primordial una población sea capaz de reconocer todo lo que les identifica y forma parte de su vida valorándolo y apreciándolo.

En estos tiempos los jóvenes se ven envueltos en nuevas actividades producto de la globalización y la aculturación, cada día se pierden costumbres, tradiciones, lenguas, actividades cotidianas propias de su localidad por estar a la moda, que parte del consumismo y la falta de identidad, por ello es preciso que las instituciones educativas promuevan programas educativos que tengan como propósito aumentar la identidad cultural generando sentido de pertenencia, conocimiento de la cultura local y conciencia turística aplicado a los tres niveles de educación básica regular desde infantes, niños y adolescentes.

La presente investigación tiene como propósito proponer un programa de turismo escolar para fortalecer la identidad cultural en los estudiantes del segundo año de la institución educativa "Abel Toro Contreras" del Distrito de Pacanga – Chepén, esta propuesta se presenta como una actividad piloto para el año 2023 con miras a que la institución opte como una propuesta viable para la inclusión en el plan curricular institucional, porque traería beneficios a los jóvenes y la comunidad.

1.1. Realidad Problemática

El desarrollo experimentado por el turismo en los últimos años, se debe a los diversos cambios acontecidos en los lugares con gran riqueza turística, sitios que albergan recursos innegablemente poseedores de un valor histórico, arquitectónico, cultural y natural, lugares en los cuales de forma muy fácil se puede identificar la diversificación que los caracteriza y diferencia de muchos otros, sin lugar a dudas, esta es la base que hace que una localidad con potencial turístico a lo largo del tiempo y con cierta gestión de primera mano, logre alcanzar convertirse en un destino turístico sostenible muy reconocido en el mundo entero.

Un destino turístico consolidado enmarca una serie de aspectos y pautas importantes, desde la recuperación, puesta en valor y consolidación del recurso turístico. En esta línea es imprescindible destacar la importancia de la promoción de los recursos turísticos, mismo que con el paso del tiempo se ha vuelto un pilar básico e importante en la contribución de la mejora de la economía de un país, hecho que con el pasar del tiempo mejorará la calidad de vida de los pobladores, para ello el planteamiento de estrategias bien definidas ayudarán a lograrlo y dentro de estos planes se puede mencionar la necesidad de acercar más al visitante con los diferentes recursos turísticos de cierta zona, con la intención de aumentar las visitas turísticas, y por ende también contribuir en la economía del lugar, para felicidad y bienestar de sus lugareños. (Caro, et al. 2015)

El turismo además de impactar en los indicadores económicos de una población genera múltiples transformaciones a nivel sociocultural en la comunidad receptora, ligados a la identidad cultural. (Da Silva y Sant'Anna, 2014)

La globalización, la alienación de otras culturas y el modernismo están alterando la forma tradicional de vida, ocasionando un desamor y desinterés por lo propio, dejando de lado la esencia de nuestras raíces. Los adolescentes en formación escolar sobrevaloran otras culturas, costumbres y formas de vida que no se relacionan con sus tradiciones o el cuidado de su patrimonio (Chumacero y Huamán, 2017), disminuyendo así la identidad cultural de las poblaciones. La escuela juega un rol significativo en la consolidación de la identidad, pertenencia y promoción de los recursos turísticos de un determinado lugar.

Como bien manifiestan Blanco et al., (2015) el turismo como actividad se

interrelaciona muy directamente con el bienestar económico, pero también es un soporte para mantener nuestra cultura y tradiciones. Es importante que las instituciones inviertan esfuerzo y tiempo, en fomentar el valor de los recursos turísticos de diversos lugares del país, con el trabajo comprometido de las instituciones escolares estatales y privadas, desde el nivel inicial hasta el secundario y preparatorias, esta acción encierra al turismo y rubro educativo, dos actividades que aunadas buscan consolidarse en una sola, todo ello debido a la problemática que enfrenta la actividad turística en diferentes zonas del país.

Las instituciones educativas juegan un rol articulador y transformador en la formación integral de sus educandos por ello es importante aprovechar los variados recursos turísticos con los que cuenta el distrito para fomentar actividades diversas que se relacionan a nuestra cultura y que permitan incrementar el nivel de aprendizaje del educando desde el nivel inicial hasta secundario, a través de la aplicación de los conceptos teóricos y la valoración de los elementos culturales que les son propios y los distinguen de otras culturas, por eso para alcanzar el turismo deseado que contribuya con el bienestar general de la población, se debe invitar a las diferentes instituciones educativas a participar de la actividad turística, estos nuevos actores de algún modo con su experiencia en el sector educativo podrían contribuir enormemente en el crecimiento de su localidad.

En la actualidad el sistema de Educación no contempla programas o actividades de turismo escolar planificados y orientados a despertar el conocimiento, valoración y preservación del patrimonio, lo que conlleva que cada vez haya desinterés por el cuidado, preservación, identificación y fomento de los recursos turísticos.

Pacanga es un distrito que está ubicado en la provincia de Chepén, perteneciente a la región La Libertad, cuenta con variados recursos turísticos poco explotados pero que tienen gran potencial siendo el principal el Centro arqueológico San José de Moro Complejo que posee el nivel de jerarquía 2 en el inventario de recursos turísticos del Ministerio de Comercio Exterior y Turismo – MINCETUR, este recurso es visitado por excursionistas nacionales y locales, asimismo tiene otros recursos turísticos como: Huaca de las estacas, Huaca rajada, festividades, gastronomía, etc.

Por lo antes expuesto esta investigación cobra relevancia en el campo de la

investigación, porque permitirá que los estudiantes conozcan, valoren, amen, protejan su patrimonio, cuyo fin es generar la identidad cultural basado en tres pilares importantes, el conocimiento de la cultura local, el sentido de pertenencia y la conciencia turística.

El turismo escolar se convierte en una propuesta que fomenta una serie de sentimientos y valores como el respeto, la tolerancia, la dignidad y la solidaridad, que desde las aulas de educación básica conlleven al desarrollo local de su comunidad basado en la diversidad y respeto intercultural.

1.2. Antecedentes de estudio

1.2.1 Contexto Internacional

Kyrlar et al., (2021) su investigación tuvo como objetivo revelar las perspectivas de los académicos sobre ontología y dimensiones epistemológicas. Estudio de tipo cualitativo, con una muestra de 30 académicos. Los resultados revelan que son muchos los problemas que afectan a la educación turística, procedentes del recurso humano y físicos como infraestructura y equipos, así como la ausencia de gestores idóneos en políticas públicas e institucionales.

Jang et al., (2021) en su artículo tuvo como objetivo vincular el turismo educativo, a través del caso de una visita guiada de turismo oscuro. Con un enfoque mixto de tipo descriptivo transversal y diseño no experimental. Con una muestra conformada por 14 individuos no nativos de la zona. Los resultados apuntaron que el interés mostrado por realizar turismo oscuro vinculado al educativo está en un alto grado, indicando que les llama la atención visitar una ciudad después de haber sufrido un accidente nuclear, emergiendo a partir de ello noticias sobre posibles criaturas extrañas que aparecieron a raíz del mencionado accidente.

Qiu, et al., (2020) en su artículo tuvo como objetivo ilustrar el funcionamiento de la enseñanza a distancia y en línea durante la epidemia. Con un enfoque cualitativo y diseño no experimental. Se halló que los diferentes enfoques hacia una educación virtual, ayudó mucho al turismo para reinventarse en tiempo de pandemia mundial. Concluyeron que el caso de la Universidad citada es un claro ejemplo de los pros y contras de los diferentes enfoques adoptados para seguir presentes en el rubro educativo y ser referente para otros países.

Alipour, el al., (2020) en su artículo tuvo como objetivo llenar un vacío en la

literatura de investigación al examinar las percepciones de los residentes sobre la sostenibilidad del turismo educativo. Con un enfoque cualitativo y diseño descriptivo, trabajó con una muestra de 300 residentes. La investigación reveló la existencia de diversas actitudes positivas de los residentes hacia la sostenibilidad del edu-turismo, pero en indicadores referentes a una sostenibilidad social y ambiental varían entre regular a bajo.

Harazneh et al., (2018) en su artículo tuvo como propósito conceptualizar los factores motivacionales asociados con el turismo educativo. Estudio de tipo cualitativo, con diseño no experimental descriptivo. Su muestra de estudio estuvo conformada por estudiantes extranjeros en el norte de Chipre. En sus resultados se identificó que los factores motivacionales están relacionados con la persuasión basados en estrategias y políticas que involucran al turismo desde la perspectiva educacional, con miras a contribuir en el mercado económico internacional.

1.2.2 Contexto Nacional

Gala (2022) su investigación tuvo como objetivo determinar el nivel de identidad cultural de los estudiantes de educación inicial en una institución educativa de Lurigancho, Perú, en un entorno virtual. El estudio fue cuantitativo y descriptivo, utilizó el cuestionario de Isajiw como instrumento (1981), del cual se adaptaron y administraron 18 ítems a 60 lactantes de 4 y 5 años. La escala fue validada por calificaciones de expertos con un índice alfa de Cronbach de 0,84. El principal resultado fue que el 80% de los infantes tenían un nivel alto de identidad cultural y un nivel moderado (20%). Se concluyó que es importante introducir en el currículo un programa probado, que plantee como meta el fortalecimiento de la identidad desde edades tempranas.

Rodríguez (2020) en su estudio analizó la identidad cultural de los habitantes del Callao con el complejo arqueológico Incas de Oquendo. El método fue cualitativo, aplicado, con un diseño fenomenológico. La muestra estuvo integrada por 12 personas que habitan en los alrededores del complejo arqueológico. Se utilizó como herramienta guías de entrevista, se codificó la información y el resultado fue un bajo sentido de pertenencia entre los vecinos debido al escaso apoyo de los líderes locales (en este caso, el municipio) y desinterés de los vecinos. Se concluyó que la identidad cultural de los pobladores es compleja y frágil, debido a que rara vez se practican los valores, creencias, costumbres y tradiciones del lugar de residencia.

Flores (2020) en su investigación tuvo como objetivo identificar los posibles efectos del turismo educativo en los Pantanos de Villa. Investigación cualitativa, con un diseño descriptivo y exploratorio. Los principales resultados mostraron la percepción del personal que labora en dicha área protegida, confirmando que los impactos serían positivos y significativos desde el punto de vista monetario y promocional, pero también se halló que existen factores negativos que contrarrestan en el bienestar de mencionada zona, como son los desechos domésticos y el daño a la cobertura vegetal.

Bravo (2019) su estudio tuvo como objetivo determinar las medidas que se deben tomar para una participación significativa en el turismo estudiantil comunitario y en el turismo escolar exploratorio de los estudiantes. Investigación de nivel exploratorio y de tipo descriptivo. Concluyó que la participación del estudiante en el turismo escolar exploratorio es positiva al igual que el turismo estudiantil comunitario, mismos que generan grandes expectativas en ellos.

Pilco y Ramos (2018) en su investigación tuvo como objetivo determinar la influencia de las visitas a atractivos turísticos en la concepción del turismo escolar como herramienta educativa de los estudiantes de la Universidad Nacional de San Agustín de Arequipa. El enfoque es cuantitativo, con un diseño experimental de tipo correlacional. Se aplicó una encuesta a 111 estudiantes de 4to grado de la Facultad de Educación. Como resultado se obtiene que el 50% de los estudiantes no han visitado los atractivos turísticos regionales, sin embargo, tienen una concepción medianamente favorable del turismo escolar como herramienta educativa. Esta investigación concluye que la correlación es positiva alta.

Ccencho y Villazana (2018) en su investigación tuvo como objetivo conocer el efecto del Programa de Turismo Escolar en el fortalecimiento de la identidad acobambina de los estudiantes en mención. De tipo aplicada, nivel experimental y diseño pre-experimental. Con una muestra constituido por 16 estudiantes. Los resultados indican que el 100% está de acuerdo con la elaboración de un programa de turismo escolar que contribuya en el fortalecimiento de la identidad cultural de los mismos.

Puga (2017) su estudio tuvo como objetivo validar el programa de turismo escolar orientada a fortalecer la identidad cultural de provincia de Ferreñafe – Región Lambayeque. De tipo aplicada – descriptiva y diseño no experimental. Con una

muestra de 50 docentes de la provincia en cuestión. Los resultados indicaron que los sujetos están indiferentes en relación a la identidad cultural de su sitio. Es así que concluye con la necesidad prioritaria en elaborar y ejecutar un programa de turismo escolar.

1.2.3 A nivel local

Marruffo (2020) su investigación tuvo como objetivo identificar y describir las condiciones turísticas que presentan el Centro Histórico de Trujillo, para la elaboración de un programa turístico escolar en los estudiantes de secundaria de la Institución Educativa "Isaac Newton". Con un diseño no experimental- transversal y descriptivo. Su población y muestra conformada por 30 estudiantes. En resultados se encontró en relación al valor histórico que le dan los estudiantes es que un 93 % solo algunas veces han visitado la variedad turística que tiene el lugar, mientras un 87% manifestó que en su I.E si se realizan programas de turismo escolar. Concluyó en elaborar un programa de turismo escolar como base para el reconocimiento del patrimonio cultural de la zona.

1.3. Teorías relacionadas al tema

1.3.1 Turismo escolar

El turismo escolar son aquellas actividades turísticas muy bien organizadas y fundamentadas que buscan contribuir con la formación integral del escolar, para permitirle afianzar su participación activa en el desarrollo del conocimiento, con miras a ser una persona capaz de transformar una sociedad basada en el bien común. (Ccencho y Villazana, 2018).

El turismo escolar es un colectivo que engloba a estudiantes desde el nivel inicial (03 años) hasta el nivel secundario (18 años), las actividades que se programan en el turismo escolar se caracterizan por realizar salidas de campo de corto tiempo que comprenden entre medio día a un día y de largo tiempo que pueden durar hasta siete días, por norma general, dependiendo de la actividad realizada. Estas salidas de campo complementan las sesiones programadas en aula, exceptuando los viajes de fin de curso, que suelen tener un carácter más lúdico. (Cabeza et al., 2011). A la vez, Llonch (2012) indica que estas salidas de campo brindan experiencia y participación activa a los estudiantes, donde permite involucrar los sentidos y las emociones, y una fácil recordación a futuro que va más allá de la

memorización (p. 5)

El turismo escolar en sus diferentes formas representa un ámbito donde se refuerza la educación y propone mejorar el desempeño escolar de los estudiantes de una determinada institución educativa, facilitando la experiencia de diversos procesos grupales que permitan la convergencia de nuevos proyectos de aprendizajes. (Rosales, 2012, p. 8).

El propósito de un programa que involucre el turismo escolar es ayudar y participar en actividades educativas, proporcionar recursos y materiales de aprendizaje para fortalecer el conocimiento, comprender e investigar la diversidad del espacio geográfico y sus culturas; porque los escolares pueden usar la naturaleza como un componente donde pueden divertirse, socializar y realizar actividades educativas que contribuyan al desarrollo integral de los escolares.

1.3.2 Teorías relacionadas con el turismo escolar

Centurión (2007), citado por Puga (2017) en su teoría Modelo Educativo en Turismo, refieren que está basado en acciones direccionadas a la formación del estudiante, donde la institución formadora propone estrategias desde la perspectiva turística con el fin de combinar la educación con el turismo, mismos que están direccionados a contribuir en la optimización académica del estudiante. Mencionan que la forma de impartir conocimientos al estudiante incluye orientaciones pedagógicas, prácticas y teóricas importantes para el correcto desarrollo del aprendizaje del mismo.

Asimismo, indica que en este modelo educativo se mejora la dinámica en que los estudiantes reciben la información proporcionada por el docente, quien debe estar preparado no solo en el campo pedagógico sino también turístico, por ello, a este trabajo del docente se suma una persona idónea en relación al campo del turismo para que por medio de su experticia contribuya en la formación del estudiante.

En conclusión, esta teoría trabaja de la mano con el pensamiento académico tradicional y las estrategias novedosas en turismo, los cuales al ser combinados contribuyen en la formación del alumno.

Marsellés (2003), citado por Pilco y Ramos (2018) en su teoría “El turismo escolar como herramienta educativa”, indican que este modelo se basa en el

paradigma del pensamiento del docente, estudiante, escuela y actores turísticos, mismos que son claves en el desarrollo de los aprendizajes para el buen desarrollo académico del estudiante.

Para empezar, se tiene en cuenta el desarrollo cognitivo que evalúa el docente durante el desarrollo del aprendizaje hacia el estudiante, para ello se tienen en cuenta conceptos como que el docente es una persona racional y reflexiva que emite sus propios juicios, sus creencias y rutinas diarias son personales, así como es capaz de tomar sus propias decisiones, estas características ayudan a que este sea el guía y orientador en la conducta del alumno.

Respecto al estudiante su autodisciplina se basa en el fortalecimiento de sus capacidades y habilidades sociales, académicas y familiares, es quien bajo una guía adecuada por parte de la escuela, saben distribuir su tiempo en diferentes actividades para aprovechar el aprendizaje con la ayuda de las TIC (Las Tecnologías de la Información y las Comunicaciones), logrando así dirigir a las diferentes generaciones estudiantiles hacia el cumplimiento de sus objetivos.

Por el lado de la escuela esta tiene como prioridad implantar nuevos valores al educando e impulsarlo a que se forme en un entorno saludable y agradable, hecho que debe contribuir en su buena formación académica, y siempre estar pendiente frente a acciones dañinas que puedan entorpecer el desarrollo integral del alumno.

En cuanto a los actores turísticos, son ellos los que están directamente inmersos en el turismo, son los planificadores y concedores de las políticas turísticas que contribuirán en el crecimiento y mejoramiento de un destino. En este caso puntual se unirá la actividad turística con el rubro educativo, los cuales bajo un trabajo en conjunto alcanzarán las metas de desarrollo social, económico y educativo para la población en estudio.

Asimismo, se entiende como herramienta educativa a los programas educativos didácticos que son elaborados con la intención de apoyar al docente en su labor de enseñanza y aprendizaje, todas están destinadas a la formación educativa autónoma que logre el desarrollo de varias habilidades cognitivas (Padilla 2013, citado por Pilco y Ramos 2018).

Para determinar al turismo escolar como herramienta educativa Marsellés (2003), citado por Pilco y Ramos (2018), se basan en los aportes del Ministerio de

Educación (MINEDU), determinando que los recursos pedagógicos poseen el objetivo de dar apertura al proceso de enseñar y aprender, mismos que se pueden adaptar a cualquier campo siempre y cuando tengan en cuenta que el objetivo principal es el bienestar del educando. Para tal fin se presenta una figura donde se representa al turismo escolar y sus diferentes funciones, dentro del campo pedagógico:

Figura 01

Diseño del Turismo escolar

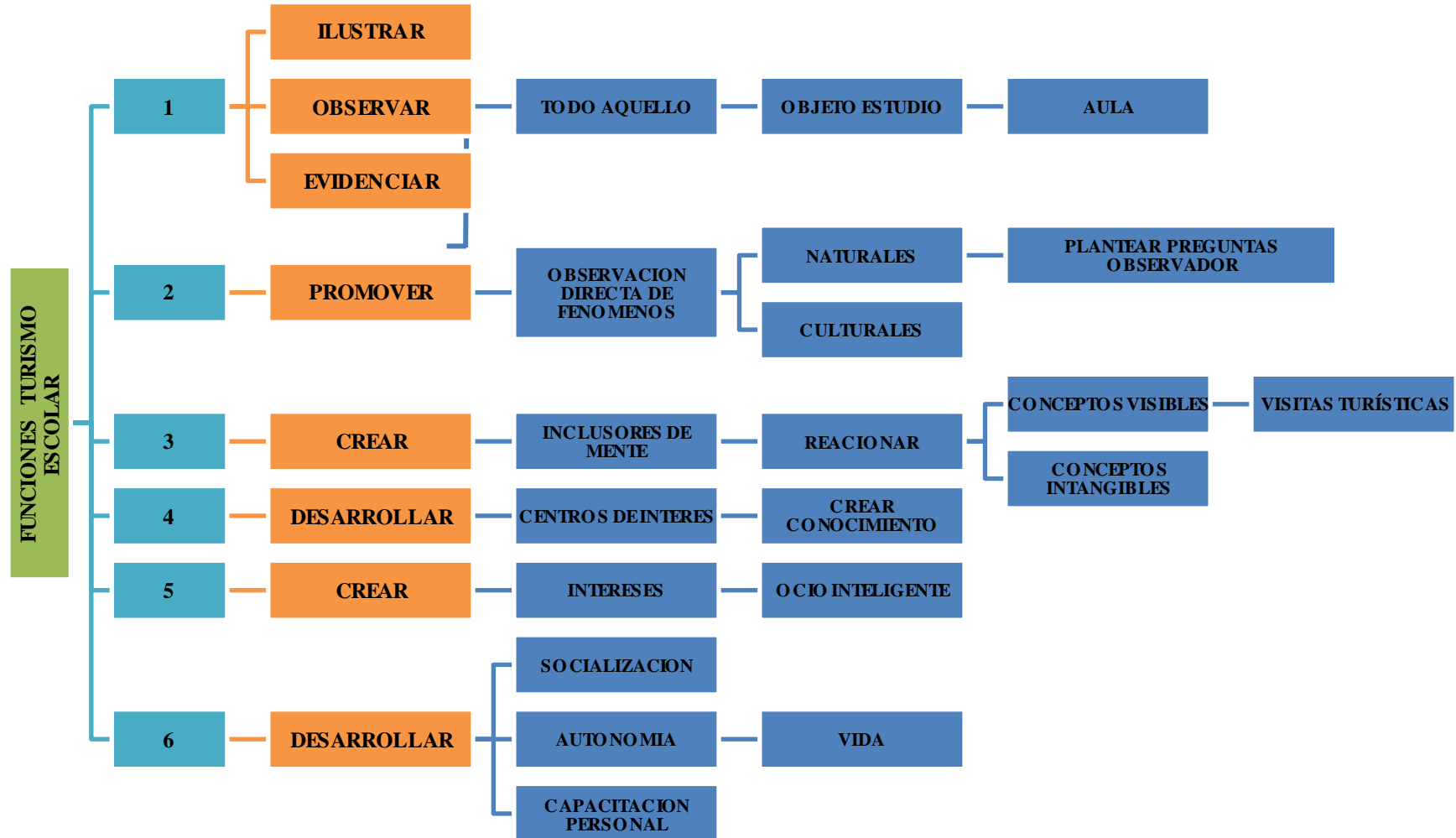

Nota. Se representa el diseño del turismo escolar dentro del campo educativo, tomado de Pilco y Ramos (2018)

Visto la figura 01, se indica que el turismo escolar se ha transformado en una herramienta educativa, misma que no solo contribuye en la formación académica del estudiante, sino también se acerca al desarrollo de las comunidades por intermedio de la actividad turística.

A continuación, se detalla el diseño del turismo escolar:

- a) Desde el punto de vista ilustrar, observar y evidenciar, la teoría se centra en el objeto de estudio, el cual tiene como fin último acercar al estudiante desde su realidad hasta el trabajo realizado en aula. Asimismo, esta función permite al estudiante ir más allá de lo aprendido en clase, llevándolo a investigar la causa de ciertos hechos o sucesos que son parte de su realidad.
- b) Promover la observación directa de diversos fenómenos, con la intención de plantear preguntas al observador, este proceso requiere de una atención inteligente y de iniciativa, dándose cuando el sujeto esta frente al fenómeno o suceso, de esta observación se deriva, la observación libre, misma que se refiere a recoger información en cualquier momento sin tener un orden específico, así también se tiene la observación estructurada, esta describe las distintas situaciones donde el investigador observa el comportamiento de cierto objeto, agrupando lo recabado para un posterior análisis.
- c) Crear en el sujeto inclusores de la mente que logren relacionar los conceptos visibles e intangibles, para ello la estructura cognitiva del estudiante emana 2 factores, “los conceptos nuevos”, que hace referencia a nueva información y “Conceptos existentes” es decir alude a la información ya plasmada en la mente.
- d) Desarrollar centros de interés a partir de los cuales se puedan crear conocimientos, está basado en principios de: Globalidad, este concibe al aprendizaje como un todo; y principio de interés, basado en las necesidades del estudiante.
- e) Crear en el usuario intereses de ocio inteligente, haciendo referencia al ocio como esparcimiento, relajación y diversión de los individuos, pero no siempre es como se acaba de mencionar, hay situaciones en la que se

tergiversa el concepto de ocio, por eso es mejor definirlo como ocio inteligente, el cual debe apuntar a contribuir en la convivencia humana. Este ocio inteligente puede manifestarse en 4 formas diferentes: 1. Ocio autóteloico, son las experiencias de ocio realizada de forma satisfactoria, es decir sin interés económico alguno. 2. Ocio exotélico, visto como el medio para conseguir otra meta, actividades que pueden involucrar el trabajo o negocio direccionado a relacionarse con el entorno social y educativo. 3. Ocio ausente, es cuando el sujeto percibe la vivencia como un tiempo mal empleado, sin ninguna obligación, lo percibe como un tiempo vacío sin ninguna emoción verdadera. 4. Ocio nocivo, son las experiencias negativas y dañinas en lo social y personal. (Cuenca, 2006)

- f) Desarrollar la socialización, la autonomía y capacitación personal para la vida, basada en 3 factores: 1. Socialización, es decir ver al medio como un centro para socializar. 2. Autonomía, condición de independencia. 3. Capacitación personal, se refiere al adiestramiento de un apersona para hacerlo acto en cierta actividad.

1.3.3 Identidad Cultural

A inicios del siglo XX, la Conferencia Mundial de Política Cultural celebrada en México en 1982 definió la cultura como “el conjunto de características únicas, tanto espirituales como materiales, intelectuales y afectivas, que identifican a una sociedad o grupo social”. Para Morano (2007) “La cultura es lo que da vida a las personas”

Asimismo, la identidad es aquella parte de la cultura viva que enfatiza las peculiaridades de cada cultura según el grupo social o étnico, es un énfasis en los valores y actitudes, que, se manifiesta en una determinada expresión o forma, en una determinada cotidianidad, experiencia (Brocks y Tulasiewicz, 1985). Así, la identidad cultural es el conjunto de valores, costumbres, creencias y comportamientos de un grupo social que ayudan a los individuos a desarrollar un sentido de pertenencia. (Puga, 2017).

La identidad cultural se define como los rasgos más destacadas y auténticas de una comunidad (ciudad, región, país). Esto hace de la zona un lugar único y con carácter. Todo ello gracias al patrimonio del territorio, tanto tangible,

como monumentos, museos, espacios naturales, etc., como intangible, como el folclore, la gastronomía, la lengua, etc. (Cepeda, 2018).

Para Vargas (2014) la identidad cultural se entiende como la unidad de representaciones e ideas incluidas en el estado psicológico de un individuo que interpreta las normas sociales, teniendo en cuenta sus experiencias y prácticas sociales. Estas imágenes y percepciones de los individuos son la suma total de su cultura y personalidad. (p. 2)

Chumacero y Huamán (2015) afirman que las expresiones de la vida diaria de las personas, tales son sus tradiciones, creencias, valores, costumbres, etc., también forman parte de su identidad cultural. La identidad cultural tiene varios rasgos comunes como creencias, costumbres, valores, prácticas étnicas, etc. Por lo tanto, la pertenencia a un territorio es significativo para el progreso de la identidad cultural (Franzia et al., 2015).

1.3.4 Elementos de la identidad cultural

Sentido de Pertenencia

La identidad cultural se trata de un sentimiento de pertenencia de un grupo social, que posee características y rasgos culturales únicos, por lo que es valorado y apreciado (Cepeda, 2018).

Según Molano (2007), el sentido de pertenencia es el sentimiento que incluye el placer del ser humano al formar parte de un grupo. En un determinado lugar la persona se siente identificado con el resto de los integrantes, a quienes entiende como iguales o pares. El sentido de pertenencia permite que el individuo tenga una actitud consciente respecto a otras personas, es capaz de defender y manifestar su apoyo a la comunidad de forma pública, sin vergüenza o incomodidad, el ser humano con sentido de pertenencia se ve reflejado por identificarse con sus valores y costumbres.

Por otro lado, para Salinas (2012), el sentido de pertenencia se va formando con el tiempo, los residentes de un determinado territorio se identifican con su comunidad, entorno y sienten que realmente “pertenece”, que es toda una parte de él. Este sentimiento obliga a los pobladores a cuidar y proteger su territorio, si se dedican al turismo se convierten en anfitriones, tratan mejor a los turistas.

Conocimiento de la cultura local

Según Molano (2007), cuando se habla de cultura hay que tratarla desde varios aspectos: económicamente, la cultura está relacionada con el consumo y los mercados y se manifiesta en las llamadas industrias culturales (TV, cine, empresas musicales, etc.), otro aspecto es el humano, donde la cultura juega un papel en la cohesión social, que incluye la creatividad, la autoestima, la memoria histórica, etc. y el otro aspecto es el patrimonial orientada a la conservación, puesta en valor, restauración de los bienes patrimoniales, etc.

Salinas (2012) sostiene que la cultura local consiste en la expresión y forma de vida de un lugar. Esto incluye prácticas, normas, reglas, modos de vestir, lenguaje, estándares de comportamiento, religión y sistemas de creencias; específico de la región. Esto se relaciona con Naranjo (2012) la cultura local corresponde a las costumbres, tradiciones, prácticas comunitarias que se conservan en la comunidad como una forma de identidad de la localidad.

Conciencia Turística

La conciencia turística, es una actitud positiva del ser humano, establece una identidad cultural entre los habitantes; el poblador se convierte en anfitrión y es capaz de dar soluciones a diversos problemas que se presentan, generando confianza entre el turista y la comunidad (Fierro, 2018).

Para Castillo (2018) la conciencia turística, es la que contribuye a aumentar y mejorar las actitudes hacia los visitantes y puede utilizarse para inspirar cambios de comportamiento que creen conciencia y solidaridad con la naturaleza y sus compatriotas.

Para Saavedra y Salcedo (2022) la conciencia turística se refiere a cómo las personas se comportan con respeto hacia los turistas, lo cual es un punto favorecedor de los destinos turísticos. Esto implica que los anfitriones pueden brindar una atención segura y efectiva hacia el visitante, así como, respetar el patrimonio y cuidar los lugares de interés turístico.

El Ministerio de Comercio Exterior y Turismo - MINCETUR (2015), indica que la conciencia turística, es considerada el resultado del entendimiento y comprensión de la actividad turística; conocer cuáles son los beneficios, implicancias y el correcto manejo. La conciencia turística, es de suma importancia

para el desarrollo turístico porque permite el mejoramiento de la identidad nacional.

1.4. Formulación del Problema

¿Cómo un programa de turismo escolar permitirá fortalecer la identidad cultural en los estudiantes de la I. E “Abel Toro Contreras” del Distrito de Pacanga - Chepén?

1.5. Justificación e importancia del estudio

La justificación e importancia se enfoca en 3 ámbitos:

Ámbito Turístico: De gran relevancia porque lograr identificar los recursos turísticos que posee el distrito de Pacanga, será la base para futuros productos turísticos en la zona que contribuya en con el desarrollo sostenible del mismo.

Ámbito educativo: Determinar el nivel de aprendizajes que tienen los estudiantes de la I. E “Abel Toro Contreras”, en referencia al potencial turístico que posee su zona permitirá usarla como herramienta de formación educativa, que ayude a reforzar y complementar los diferentes programas educativos por el bien del estudiante, programas que aunados al sector turístico aportarán mucho en el desarrollo social y económico de la población.

Ámbito empresarial: Diseñar un programa de turismo escolar con el fin de fortalecer la identidad cultural del distrito de Pacanga, será el puente que conecte a la academia, turismo y empresa, con miras a formar una alianza estratégica que beneficie a todos los sectores en mención y que mejor si el empresario nacional e internacional direcciona esfuerzos y acciones que concreten tal idea.

1.6. Objetivos.

1.6.1 Objetivos General

Plantear un programa de turismo escolar para fortalecer la identidad cultural en los estudiantes de la I. E “Abel Toro Contreras” del Distrito de Pacanga - Chepén

1.6.2 Objetivos Específicos

a) Identificar el nivel de identidad cultural en los estudiantes del segundo año de educación secundaria de la I.E Abel Toro Contreras.

b) Determinar el nivel de las dimensiones de identidad cultural: conocimiento cultural local, sentido de pertenencia y conciencia turística en los

estudiantes del segundo año de educación secundaria de la I.E Abel Toro Contreras.

c) Diseñar un programa de turismo escolar, abordando las tres dimensiones de identidad cultural: Conocimiento de la cultural local, sentido de pertenencia y conciencia turística. en la I.E. "Abel Toro Contreras", para fomentar la identidad cultural del Distrito de Pacanga.

II. MATERIAL Y MÉTODO

2.1. Tipo y Diseño de Investigación

El enfoque de la investigación es de tipo cuantitativo, cuyo conocimiento debe ser objetivo, después de aplicar el instrumento se procederá hacer un análisis estadístico inferencial.

El estudio será de tipo descriptivo - propositivo, mismo que estará centrado en obtener información que esté relacionada de forma muy cercana con el problema hallado, datos que servirán para la realización de la propuesta, por eso no existirá ninguna interferencia por parte del investigador en cuanto a las variables en estudio que serán el soporte para el programa de turismo escolar. (Hernández y Mendoza, 2018)

El diseño del estudio será no experimental – transversal, mismo que estará orientado a recabar información necesaria, mediante la aplicación de instrumentos validados por expertos a estudiantes del segundo año del nivel secundario de la I.E Abel Toro Contreras. Este diseño está enfocado a medir el nivel de aprendizajes de los escolares sobre turismo escolar y recursos turísticos, los resultados obtenidos se plasmarán en cuadros y gráficos estadísticos, luego se planteará el programa de turismo escolar, que tiene como fin promover los recursos turísticos de distrito de Pacanga. (Hernández y Mendoza, 2018).

Figura 2: Diseño de la Investigación

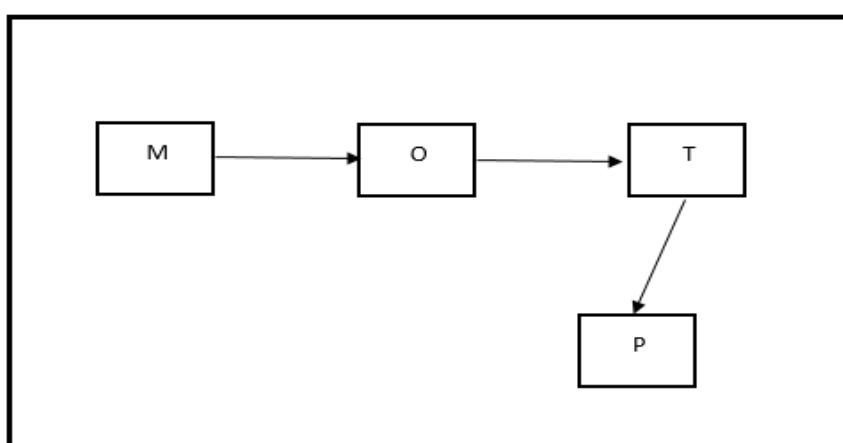

Nota: La figura representa la descripción del diseño a utilizar en la presente investigación, tomado de (Puga, 2017).

Donde:

M: Muestra

O: Información recabada sobre los recursos turísticos de Pacanga

T: Teorías que apoyan la propuesta

P: Propuesta (Programa de Turismo Escolar)

2.2. Población y muestra**2.2.1 Población**

La población para la presente investigación la conforman 69 escolares, distribuidos en tres secciones (A, B y C) pertenecientes al segundo grado del nivel secundaria de la institución educativa Abel Toro Contreras del distrito de Pacanga, que se matricularon en el año académico 2022.

Hernández, Fernández y Baptista (2014), afirma que la población o universo se refiere al conjunto total de elementos o individuos que cumplen ciertas características específicas que se desean analizar.

2.2.2 Muestra

La investigación tuvo como muestra a toda la población, ya que el grupo de sujetos en estudio es mínimo, haciendo un total de 69 escolares.

2.3. Variables, Operacionalización:**2.2.3 Variable independiente: Programa de Turismo Escolar**

Son aquellas actividades turísticas muy bien organizadas y fundamentadas que buscan contribuir con la formación integral del escolar, para permitirle afianzar su participación activa en el desarrollo del conocimiento, con miras a ser una persona capaz de transformar una sociedad basada en el bien común. (Purizaca 2013, citado por Ccencho y Villazana, 2018)

2.2.4 Variable dependiente: Identidad Cultural

Es el conjunto de valores, costumbres, creencias y modos de comportamiento de un grupo social que ayudan a los individuos a formar su sentimiento de pertenencia. (Puga 2017)

Tabla 01: Operacionalización de la variable

VARIABLES DE ESTUDIO	DEFINICIÓN CONCEPTUAL	DIMENSIONES	DEFINICIÓN OPERACIONAL	INDICADORES	ESCALA DE MEDICIÓN
Programa de Turismo Escolar	Son aquellas actividades turísticas muy bien organizadas y fundamentadas que buscan contribuir con la formación integral del escolar, para permitirle afianzar su participación activa en el desarrollo del conocimiento, con miras a ser una persona capaz de transformar una sociedad basada en el bien común. (Purizaca 2013, citado por Ccencho y Villazana, 2018)	Cognitivo	Planificación de acciones a realizar, en busca de la mejora de cierto aspecto en cuestión. (Puga, 2017). Se medirá con un cuestionario estructurado.	Conocimiento histórico, geográfico, social-cultural y ecológico del lugar Interés por sumarse a la solución de problemas y la mejora del lugar.	Test
		Actitudinal			
Identidad Cultural	Son el conjunto de valores, costumbres, creencias y modos de comportamiento de un grupo social que ayudan a los individuos a formar su sentimiento de pertenencia (Puga 2017)	Sentido de pertenencia	Conjunto de manifestaciones tangibles e intangibles que ayudan al individuo a sentirse parte de un lugar. (Ccencho y Villazana, 2018). Se medirá con un cuestionario estructurado	Multiculturalismo	Test
		Conocimiento de la cultura local		Participación	
		Conciencia del turismo		Costumbres	
				Tradiciones	
				Cuidado del patrimonio	
Protege el espacio natural					

Nota. Elaboración propia

2.4. Técnicas e instrumentos de recolección de datos, validez y confiabilidad

2.2.5 Técnicas

Técnica de gabinete: Permitirá dar soporte a la investigación a nivel de fundamentación teórica.

Análisis documental: En esta investigación se aplicará esta técnica para explorar y describir las actividades del programa de turismo escolar. Según Hernández et al. (2014) el análisis no solo es la revisión de archivos relacionados al tema, sino también involucra la exploración y descripción a fondo de documentación relevante para la investigación.

Encuesta: Se aplicará a los estudiantes de las tres secciones del segundo año de educación secundaria de la I.E Abel Toro Contreras. Hernández et al (2014) las encuestas desde su enfoque cuantitativo se utilizan para hallar resultados concernientes a un tema de interés de cierto grupo social.

2.2.6 Instrumentos

Guía de análisis documental: Por medio de este documento se logrará hallar una serie de bibliografía con sus diferentes fuentes de información (base de datos, revistas, libros, tesis, etc.) que darán soporte a la propuesta.

Cuestionarios estructurados: se aplicará un cuestionario estructurado a los estudiantes de las tres secciones pertenecientes al segundo año de educación secundaria de la I.E Abel Toro Contreras, para determinar su nivel de identidad cultural del Distrito de Pacanga.

En cuanto a la validez de los instrumentos, estos serán sometidos a juicio de expertos en el tema. Y referente a la confiabilidad se hará uso de alfa de cronbach para determinar la misma.

En la Tabla 1 se presenta los valores de los coeficientes en concordancia con la estructura del cuestionario. El Alfa de Cronbach en el cuestionario aplicado es de 0.925, lo que indica que el instrumento utilizado para el recojo de la información en su totalidad presenta un nivel alto de fiabilidad.

Tablas 02

Fiabilidad de la escala por variable

Estadísticas de fiabilidad	
Alfa de Cronbach	N de elementos
,925	27

2.2.7 Procedimientos de análisis de datos

El procesamiento de análisis de datos se realizará bajo el programa estadístico SPSS versión 25, la presentación de los resultados se hará mediante tablas y figuras estadísticas. El análisis cuantitativo tiene como objetivo obtener conclusiones a partir de datos obtenidos o recolectados por medio de los instrumentos aplicados. (Hernández et al., 2014).

2.2.8 Criterios éticos

Los criterios éticos que se aplicaran en la presente investigación son los siguientes:

- Transparencia en los datos obtenidos.
- El respeto por la confidencialidad de la información obtenida.
- La información que se le brinda a los participantes, indicando todas las técnicas de recolección de datos que se usaran.
- La investigación respeta la privacidad y dignidad de las personas.

2.2.9 Criterios de Rigor Científicos

Se considera para la presente indagación diferentes criterios como:

- Integridad: Será realizada con lealtad, autenticidad, conciencia moral, imparcialidad y equidad apoyados en el derecho positivo.
- Objetividad: Se garantizará la imparcialidad evitando cualquier conflicto de interés, o favoritismo o influencia indebida que pueda dañar el juicio profesional de la tesista.
- Independencia: La indagación será realizada con autonomía de ideas.
- Responsabilidad: La investigación tiene un compromiso moral relacionada a

la emisión de resultados fidedignos.

- Conducta ética: Se evitará cualquier acción que pueda perjudicar o tener consecuencias negativas para los participantes de la investigación.

Además, la tesista se compromete a la aplicación del test, esto garantizará la idoneidad y la fidelidad de los resultados.

III. RESULTADOS

3.1. Tablas y Figuras

3.1.1 Diagnostico:

Tabla 03

Sexo en los estudiantes del segundo año de educación secundaria de la I.E Abel Toro Contreras

Sexo	Frecuencia	Porcentaje
Masculino	35	51
Femenino	34	49
Total	69	100.0

Nota. Elaboración propia

Figura 3

Sexo de los estudiantes del segundo año de educación secundaria de la I.E Abel Toro Contreras

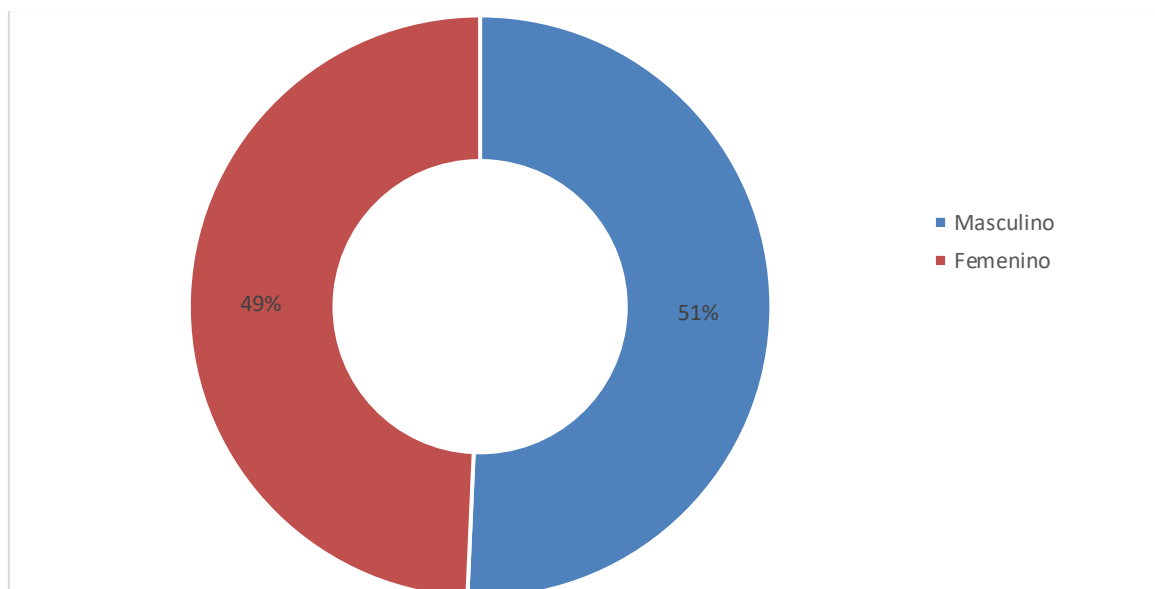

Nota. Elaboración propia

Los estudiantes encuestados del segundo año de educación secundaria de la I.E Abel Toro Contreras, matriculados en el año académico 2022, fueron un total del 69, siendo el sexo masculino el que predomina con 51%, seguido del sexo femenino con un 49%.

Tabla 04

Nivel de Identidad Cultural en los estudiantes del segundo año de educación secundaria de la I.E Abel Toro Contreras

Nivel de Identidad Cultural	Frecuencia	Porcentaje
Alto	57	82.6
Medio	11	15.9
Bajo	1	1.4
Total	69	100.0

Nota. Elaboración propia

Figura 04

Nivel de Identidad Cultural en los estudiantes del segundo año de educación secundaria de la I.E Abel Toro Contreras

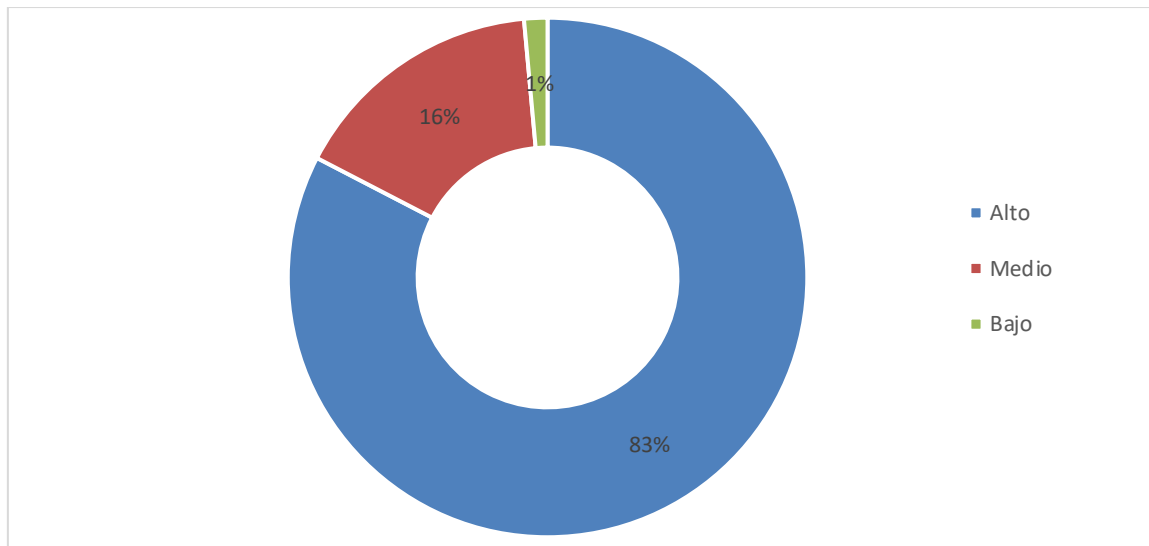

Nota. Elaboración propia

Más de la mitad (82.6%) de los estudiantes del segundo año de la I. E “Abel Toro Contreras” del Distrito de Pacanga – Trujillo ostentan un nivel alto de identidad cultural, sustentado en dos de sus dimensiones: el sentido de pertenencia y el conocimiento de la cultura general. Lo cual tiene reciprocidad, puesto que, si el ser humano se siente parte de un grupo, adopta las costumbres y tradiciones de éste por lo tanto reconoce y conoce la cultura propia de su entorno, manifestada en sus vivencias. Pese a que la gran mayoría de estudiantes tienen un alto nivel, existe aún porcentajes minoritarios como el 15.9% y el 1.4% recayendo en niveles medio y bajo respectivamente que requieren fortalecer las dimensiones de la identidad cultural en general.

Tabla 05

Nivel de Identidad Cultural por dimensiones en los estudiantes del segundo año de educación secundaria de la I.E Abel Toro Contreras, según dimensiones.

Dimensiones Identidad Cultural	NIVELES					
	Alto		Medio		Bajo	
	F	%	F	%	F	%
Conocimiento Cultura Local	57	82.6	11	15.9	1	1.4
Sentido de Pertenencia	48	69.6	20	29	1	1.4
Conciencia Turística	35	50.7	34	49.3		

Nota. Elaboración propia

Figura 05

Nivel de Identidad Cultural por dimensiones en los estudiantes del segundo año de educación secundaria de la I.E Abel Toro Contreras, según dimensiones.

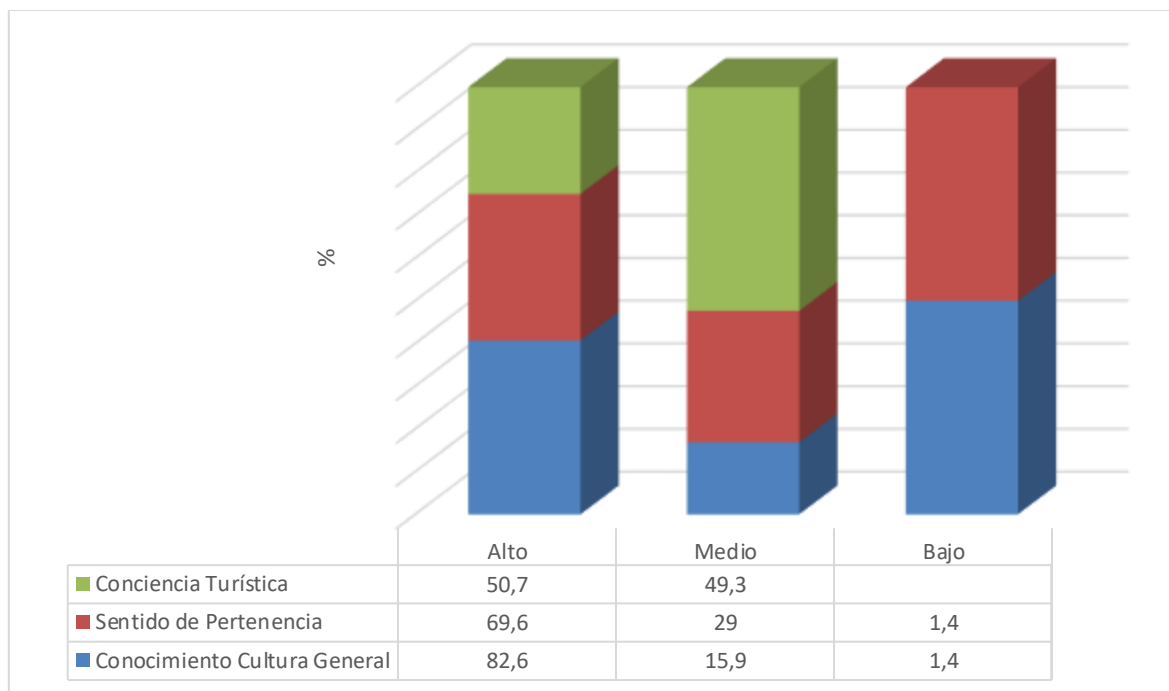

Nota. Elaboración propia

La dimensión que tiene una mayor fijación es el conocimiento de la cultura general recayendo en el nivel alto con un 82.6%, seguida del 69.6% correspondiente al sentido de pertenencia y finalmente el 50.7% para la conciencia turística. Esta última dimensión constituye una oportunidad para fortalecer toda vez que existe aún un 49.3% de estudiantes que requieren potenciar la conciencia turística como parte de su identidad cultural y como una de las actividades económicas prioritarias en un país emergente como el Perú.

Tabla 06*Nivel de Identidad Cultural por Sexo y dimensión*

DIMENSIONES IDENTIDAD CULTURAL		SEXO					
		Femenino		Masculino		Total	
		F	%	F	%	F	%
Cultura Local	Alto	27	39.1	30	43.5	57	82.6
	Medio	6	8.7	5	7.2	11	15.9
	Bajo	1	1.4	0	0	1	1.4
	Total	34	49.3	35	50.7	69	100
Sentido de Pertenencia	Alto	23	33.3	25	36.2	48	69.6
	Medio	10	14.5	10	14.5	20	29
	Bajo	1	1.4	0	0	1	1.4
	Total	34	49.3	35	50.7	69	100
Conciencia Turística	Alto	20	29	15	21.7	35	50.7
	Medio	14	20.3	20	29	34	49.3
	Total	34	49.3	35	50.7	69	100

Nota. Elaboración propia**Tabla 07***Nivel de Identidad Cultural por Sexo.*

Sexo	Nivel de Identidad Cultural							
	Alto		Medio		Bajo		Total	
	F	%	F	%	F	%	F	%
Femenino	27	39.1	6	8.7	1	1.4	34	49.3
Masculino	30	43.5	5	7.2	0	0	35	50.7

Nota. Elaboración propia

Figura 06

Nivel de Identidad Cultural por Sexo y dimensión

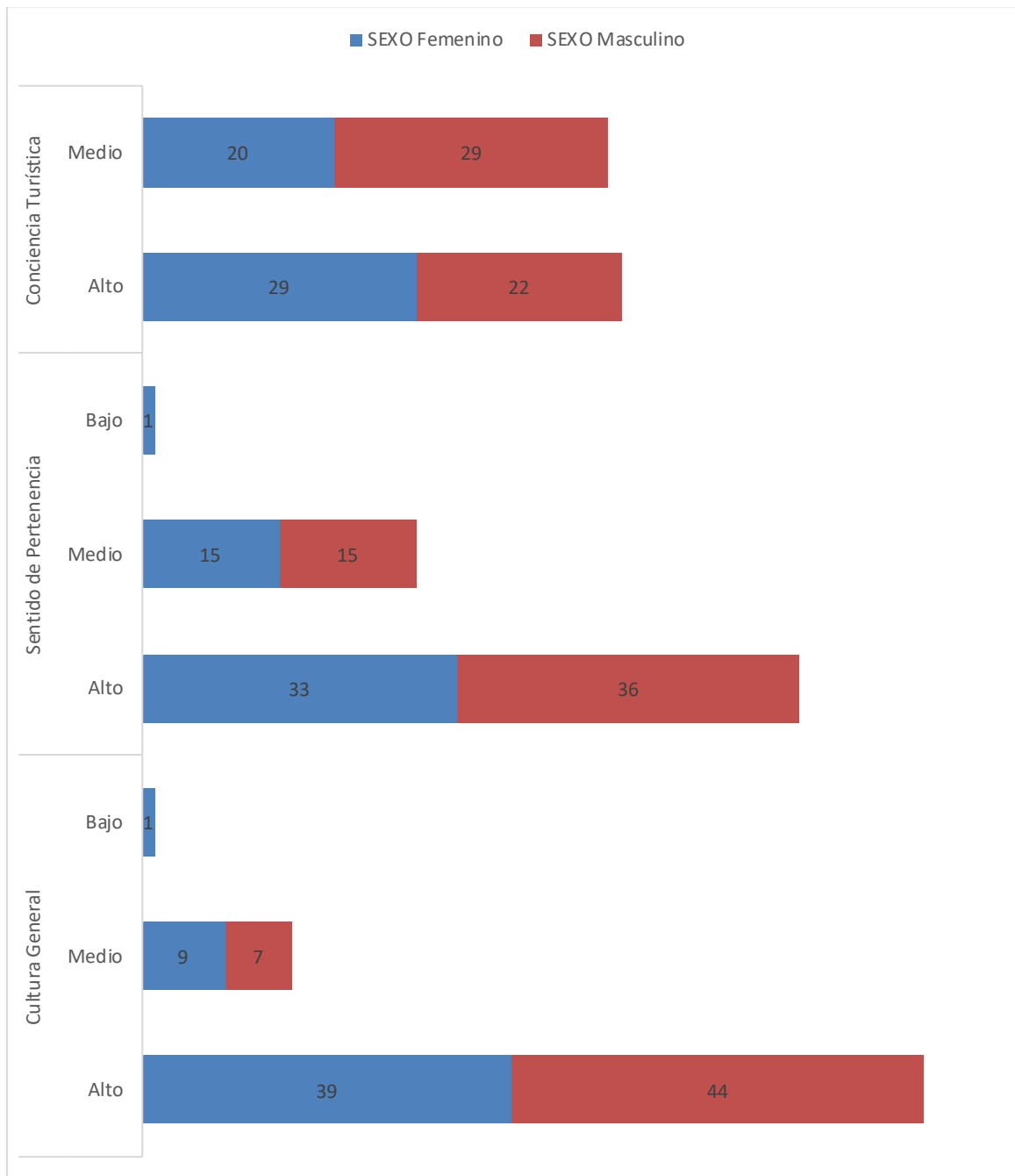

Nota. Elaboración propia

El mayor nivel de identidad cultural en los estudiantes del segundo grado, corresponde al sexo masculino con un 43.5%, mientras que el sexo femenino tiene un 39.1%, además cabe mencionar que sólo el 1.4% correspondiente al sexo femenino tiene un nivel bajo, indicando posturas desiguales de género, introversión y oportunidad para revalorar el posicionamiento de la mujer en la sociedad.

3.2. Discusión de resultados:

Los resultados expuestos responden al primer y segundo objetivo específico del presente estudio, se obtienen de las encuestas, procesamiento e interpretación estadístico de la data obtenida, que constituyen en la investigación el diagnóstico de la medición del nivel de identidad cultural y sus dimensiones, estos resultados y su interpretación son contrastados con la propuesta los diferentes autores estudiados:

El primer objetivo específico de la investigación plantea Identificar el nivel de la identidad cultural en los estudiantes del segundo año de educación secundaria de la I.E Abel Toro Contreras del distrito de Pacanga. En ese sentido, se puede observar que el 82.6% de los encuestados demuestra tener un nivel alto de identidad cultural, el 16% muestra un nivel medio y solo 1% presenta un nivel bajo. Si bien encontramos un porcentaje mayor con un nivel alto, es importante considerar que existe una brecha significativa del 17.3% entre los niveles de identidad cultural deseados para los estudiantes y los obtenidos, esta disonancia devela un campo para ejecutar e implementar acciones de mejora en la población estudiada, que aún podría elevar su nivel de identidad. Esto coincide con los expuesto por Kyrilar et al., (2021) quienes afirman que existen oportunidades importantes, en las escuelas para afianzar la educación turística, plantean que existen muchas falencias en este campo procedentes del recurso humano y físicos como infraestructura y equipos, así como la ausencia de gestores idóneos en políticas públicas e institucionales, concluyendo también que es necesario abordar dichas falencias en vista que una educación turística reditúa en la identidad de los pobladores. Por otro lado, Jang, et al., (2021) indicaron que existe gran interés por parte de la población escolar por realizar turismo, Da Silva y Sant'Anna (2014) postulan que es necesario se desarrolle el involucramiento de la población con el turismo generando un contacto cultural que influyen en el estilo de vida local influyendo inconscientemente en el comportamiento de los pobladores. Así mismo, Marruffo (2020) demostró que en las instituciones educativas de Perú existe un porcentaje que carece de programas de turismo escolar, concluyó también que elaborar un programa de turismo escolar como base para el reconocimiento del patrimonio cultural de la zona y el fortalecimiento del sentimiento de pertenencia a una localidad.

Como segundo objetivo específico se buscó determinar el nivel de las dimensiones de identidad cultural: conocimiento cultural local, sentido de pertenencia y conciencia turística en los estudiantes del segundo año de educación secundaria de la I.E Abel Toro Contreras. En ese sentido, los resultados muestran que la dimensión conocimiento de la cultura general presenta en mayor porcentaje en nivel alto con 82.6%, sentido de pertenencia y conciencia turística presentan 69.6% y 50.7% respectivamente, todas las dimensiones presentan una oportunidad de mejora; sin embargo, la dimensión conciencia turística devela un mayor campo de accionar para fortalecer la identidad cultural. Esto alinea con propuesto por Gonzáles (2015) quién en su investigación aborda la identidad cultural como un constructo producto de la comunidad en la que se desenvuelve, valora y en la que recolecta experiencias, además consigna que cada localidad cuenta con valores holísticos y culturales que debe destacar a nivel de turismo y con los cuales la juventud debería sentirse identificada, la investigación manifiesta que existen elementos que determinan esta identidad turística en los jóvenes, destacando el conocimiento, destacando la importancia de fomentar el conocimiento de las ofertas turísticas de las comunidades en los jóvenes pobladores, lo expuesto coincide con la propuesta de Alipour et al., (2020) quienes manifiestan la importancia y repercusión en actitudes positivas de los pobladores hacia la sostenibilidad del edu_turismo y su impacto en una rentabilidad social. Incluso, Harazneh et al., (2018) describe que las estrategias y políticas que involucran al turismo desde la perspectiva educacional contribuyen al mercado económico internacional. Por otro lado, Gala (2022) va más allá y manifiesta la importancia de la identidad cultural para sociedad y se plantea como objetivo determinar los niveles de la variable en mención, de tal manera se concluyó que existe una alta identidad cultural en 80% de los infantes, y nivel medio (20%), además recomiendan establecer un programa validado en la malla curricular que consigne como objetivo lograr fortalecer la identidad de los estudiantes. Lonch (2012) devela que las actividades integrantes de un programa de turismo escolar fortalecen la participación activa de los estudiantes, reforzando la educación, incluso aportando a la mejora del desempeño escolar del estudiante de una determinada institución educativa, posibilitando la vivencia de procesos grupales diferentes donde confluyan nuevos proyectos y aprendizajes. (Rosales, 2012).

3.3. Aporte Científico

Turismo escolar para fortalecer la identidad cultural de los estudiantes del segundo año de educación secundaria de la I.E Abel Toro Contreras del distrito de Pacanga.

Después de realizar el análisis diagnóstico sobre el nivel de identidad cultural y sus dimensiones que presenta los estudiantes de del segundo año de educación secundaria de la I.E Abel Toro Contreras y la revisión de antecedentes y teórica de las variables en mención se procede con el diseño de la propuesta de un programa de turismo escolar para fortalecer la identidad cultural en los estudiantes en referencia.

3.4. Datos generales del Territorio:

3.4.1 Historia

El origen del nombre del poblado Pacanga, refiere a dos versiones que es parte de la tradición oral del distrito, la primera refiere a los primeros cultivadores que al recoger sus cosechas de algodón, maíz, etc. en grandes canastas que estaban confeccionadas con asas muy fuertes a las que denominaban pacas y angas, al transcurrir el tiempo los lugareños unieron ambas palabras formando la palabra "Pacanga"; la segunda versión, cuentan los pobladores que hubo un molinero de suma importancia en el pueblo que se le hacía imposible pronunciar "Villa Pampas" y por ello decía "Panhas - Cangas".

Pacanga fue cuna de los poblados pre incas, en su territorio podemos encontrar evidencia de las culturas del Intermedio Cultural, como: Huaca Rajada, la Huaca de las Estacas, y la Sacerdotisa de Moro, representante de la cultura Mochica IV y V, hace unos 1300 años de nuestra era. También, fueron habitadas por las culturas Lambayeque y Chimú. Durante el siglo XIII al siglo XVI d. C. Pacanga pasó a formar parte del Chinchaysuyo, tiempo en que llegaron los españoles a esta región.

En 1840, Época Republicana, Pacanga se incorporó al territorio de Guadalupe. En 1906 se estableció el pueblo de Pacanga como un distrito independiente y en el primer gobierno del presidente Manuel Prado Ugarteche, un 5 de diciembre de 1930, con Ley N° 9222 se creó el hoy distrito de Pacanga.

3.4.2 Ubicación:

El distrito actual de Pacanga, se ubica en la provincia de Chepén, constituyendo uno de los tres distritos, ubicado en la Libertad Departamento. Ocupa una superficie de 683,93 km², y se encuentra a 82 msnm. Según el censo del año 2005 tiene una población de 16 477 habitantes.

El distrito de Pacanga tiene 24 centros poblados, los centros urbanos concentran el 72.4% de la población distrital y el 27.6 perteneciente a los centros rurales. Se considera a la ciudad de Pacanguilla como la ciudad con mayor concentración población

Los limites son:

- Al Norte: con la Provincia de Chiclayo
- Al Sur: con el distrito y Provincia de Chepén.
- Al Este: con San Miguel y San Gregorio
- Al Oeste: con el distrito de Pueblo Nuevo

Figura 07

Mapa de ubicación Pacanga



Fuente. Municipalidad Distrital de Pacanga (2021)

3.4.3 Recursos Turísticos:

El actual distrito de Pacanga, cuenta con diversos recursos turísticos siendo la mayoría parte del patrimonio cultural del distrito.

Tabla 08

Recursos turísticos del distrito de Pacanga.

Recurso turístico	Descripción
Centro Arqueológico San José de Moro.	Centro ubicado en el distrito de Pacanga, provincia de Chepen. Entre los Km. 701 al 704. El complejo es dividido por la carretera Panamericana en (1) el algarrobal de Moro que comprende ruinas de las culturas Chimú y Chimú Inca y (2) lugar arqueológico San José de Moro, lugar en el que podemos encontrar fragmentos de cerámica de la cultura Moche fase V y de la cultura Lambayeque. Se trata de un centro ceremonial en el que se juntaron distintas expresiones culturales: Moche, Cajamarca, Lambayeque, Chimú, Inca. Actualmente cobra mayor relevancia, dado el descubrimiento de un personaje femenino legendario de alto rango, que se representaba en vasijas ceremoniales (Ver Fig. 08).
Huaca de las Estacas	Localizada en el distrito de Pacanga, provincia de Chepén a la altura del kilómetro 703 de la Panamericana Norte. Las ruinas pertenecen a la cultura Lambayeque, luego chimú e Inca, sirvió como un imponente mirador con tres niveles a los que se accede por una rampa, la última plataforma cuenta con una serie de estacas (Ver Fig. 09).
Huaca Rajada	El atractivo presenta una huaca en la que ha crecido un gran árbol de más de 200 años de antigüedad. Las ruinas al parecer sirvieron como almacén de productos y/o armas. (Ver Fig. 10).

Figura 08: Imagen de Centro Arqueológico San José de Moro.



Nota. Fotografía tomada por el investigador.

Figura 09

Imagen de Huaca de las Estacas.



Nota. Fotografía tomada por el investigador.

Figura 10

Imagen de Huaca Rajada.



Fotografía tomada por el investigador.

Tabla 09

Inventario turístico de Pacanga.

INVENTARIO TURÍSTICO PATRIMONIO Ficha: PM-MC-F-001					
MATERIAL					
Nombre del Recurso y/o Atractivo Turístico			Centro Turístico San José de Moro.		
Ubicación	Región	La Libertad	Clasificación	Categoría	Manifestación cultural
	Provincia	Chepén		Tipo	Lugares Históricos
	Distrito	Pacanga		Sub - Tipo	Ruinas
DESCRIPCIÓN:					
<p>El Centro Arqueológico San José de Moro, se ubica en el distrito de Pacanga, provincia de Chepén, cerca al río Chamán, en el departamento y región de La Libertad.</p> <p>Posee una antigüedad de más de 1500 años, se presume que se utilizaba como centro ceremonial. Los vestigios abarcan de 150 hectáreas y podemos encontrar huellas de la cultura mochica, se encontraron descubrimientos funerarios: Las tumbas de foso, las tumbas de bota y los recintos fúnebres.</p>					
PARTICULARIDADES		TIPO DE VISITANTE		ESTADO DE CONSERVACIÓN	Muy Bueno
Su característica principal son los vestigios de las diferentes culturas que habitaron la zona.		(1) Extranjero (2) Nacional (3) Regional (4) Local (4 el mayor nivel y 1 el menor nivel)			Bueno
					Regular
					Malo
					X
Problemática:					
La Falta de señalización del distrito.					
La Falta de servicios turísticos y mantenimiento de los sectores aledaños.					
ACCESO HACIA EL ATRACTIVO (terrestre)					
<input type="checkbox"/> A caballo <input type="checkbox"/> Bus Turístico <input type="checkbox"/> Acémila <input type="checkbox"/> Bus Público <input type="checkbox"/> Moto Taxi <input type="checkbox"/> Mini – Bus Turístico <input checked="" type="checkbox"/> A pie <input type="checkbox"/> Mini – Bus Público <input type="checkbox"/> Camioneta de doble tracción <input type="checkbox"/> Combi <input type="checkbox"/> Otro <input type="checkbox"/> Automóvil particular					
RUTA DE ACCESO HACIA EL ATRACTIVO					
Recorrido	Tramo	Acceso	Medio de Transporte	Vías de acceso	Distancia en Km/ Tiempo
1.	Chepén-Pacanga	Terrestre	Trasporte publico Trasporte privado	Asfaltado	14.5 km/ 25 min
Tipo de Ingreso			Época propicia de visita al atractivo		Horario de Visita
<input type="checkbox"/> Libre <input checked="" type="checkbox"/> Previa presentación de boleto o ticket <input type="checkbox"/> Semi – restringido (previo permiso) <input type="checkbox"/> Otro			<input checked="" type="checkbox"/> Todo el año <input type="checkbox"/> Esporádicamente-algunos meses <input type="checkbox"/> Fines de semana <input type="checkbox"/> Feriados		De 10 am a 6 pm
Especificaciones					
La visita se realiza todo el año					
Infraestructura					
Dentro del atractivo			Fuera del Recurso		

(x) Agua (x) Desagüe (x) Luz (x) Teléfono (x) Alcantarillado (x) Señalización (x) Otra (Línea para teléfono móvil)	(x) Agua (x) Desagüe (x) Luz (x) Teléfono (x) Alcantarillado (x) Señalización () Otra
Actividades dentro del Recurso Turístico	
NATURALEZA (x) Observación de Fauna (x) Observación de Flora DEPORTE/AVENTURA (x) Caminata	FOLCLORE (x) Degustación de platos OTROS (x) Actividades culturales (x) Actividades sociales (x) Compras de artesanía (x) Estudios e Investigaciones
Servicios actuales dentro del Recurso	
Alojamiento: (x) Kioskos de venta de comida y/o bebidas	Otros servicios (x) Museo de sitio (x) Oficina de Información (x) Seguridad (x) Servicio Higiénico (x) Servicio de guiado (x) Servicio de estacionamiento
	(x) Servicio de internet (x) Venta de material de Información (libros, revistas, postales, videos, etc.) Lugares de Esparcimiento (x) Discoteca (x) Juegos infantiles (x) Otros.
Servicios actuales fuera del Recurso	
Alojamiento: (x) Hoteles (x) Hostales (x) Eco-Lodges Alimentación (x) Restaurantes (x) Bares (x) Cafeterías (x) Venta de comidas rápidas (x) Kioskos de venta de comida y/o bebidas (x) Otros (Puesto de ventas de golosinas)	Otros servicios (x) Agencia de viajes (x) Bancos- Cajeros (x) Seguridad (x) Servicio de estacionamiento.
	(x) Servicio de internet (x) Venta de artesanía (x) Venta de material de Lugares de Esparcimiento (x) Discotecas
Datos Complementarios	
Otros Fines Actividades productivas	Propiedad del Recurso Estado
	Administrado por MUNICIPALIDAD DE PACANGA
Material Audiovisual del Recurso Turístico	
(x) Fotografías	
Bibliografía	https://www.munipacanga.gob.pe/web/index.php/ciudad/sitios-turisticos Municipalidad de Pacanga
Institución Encargada del Llenado de la Ficha	Universidad Señor de Sipán Escuela Profesional Turismo y Negocios
Persona Encargada del Llenado de la Ficha	Equipo Técnico Mechan Capuñay Maria Haydee
Fecha: Octubre 2022	

INVENTARIO TURISTICO PATRIMONIO					Ficha:		PM-MC-F-002
MATERIAL							
Nombre del Recurso y/o Atractivo Turístico				Huaca de las Estacas.			
Ubicación	Región	La Libertad		Clasificación	Categoría	Manifestación cultural	
	Provincia	Chepén			Tipo	Lugares Históricos	
	Distrito	Pacanga			Sub - Tipo	Ruinas	
DESCRIPCIÓN:							
La Huaca de las Estacas, se ubica en el distrito de Pacanga, provincia de Chepén, cerca al río Chamán, en el departamento y región de La Libertad. Forma parte del camino real de los Incas, cuenta con tres plataformas y en una de ellas contenía una serie de estacas. Corresponde al desarrollo de la cultura Lambayeque.							
PARTICULARIDADES				TIPO DE VISITANTE	ESTADO DE CONSERVACIÓN	Muy Bueno	
Su característica principal es su configuración como un mirador, con una altura superior a los 15 metros.				(1) Extranjero (2) Nacional (3) Regional (4) Local (4 el mayor nivel y 1 el menor nivel)		Bueno	
						Regular	X
						Malo	
					Problemática:		
La Falta de señalización del distrito. La Falta de servicios turísticos y mantenimiento de los sectores aledaños.							
ACCESO HACIA EL ATRACTIVO (terrestre)							
<input type="checkbox"/> A caballo <input type="checkbox"/> Bus Turístico <input type="checkbox"/> Acémila <input type="checkbox"/> Bus Público <input type="checkbox"/> Moto Taxi <input type="checkbox"/> Mini – Bus Turístico <input checked="" type="checkbox"/> A pie <input type="checkbox"/> Mini – Bus Público <input type="checkbox"/> Camioneta de doble tracción <input type="checkbox"/> Combi <input type="checkbox"/> Otro <input type="checkbox"/> Automóvil particular <input type="checkbox"/> Ferrocarril							
RUTA DE ACCESO HACIA EL ATRACTIVO							
Recorrido	Tramo	Acceso	Medio de Transporte	Vías de acceso	Distancia en Km/ Tiempo		
1.	Chepén-Pacanga	Terrestre	Trasporte publico Trasporte privado	Asfaltado	10.5 km/ 10 min		
Tipo de Ingreso			Época propicia de visita al atractivo			Horario de Visita	
<input checked="" type="checkbox"/> Previa presentación de boleto o ticket			<input checked="" type="checkbox"/> Todo el año			De 10 am a 6 pm	
Especificaciones							
La visita se realiza todo el año							
Infraestructura							
Dentro del atractivo				Fuera del Recurso			
<input checked="" type="checkbox"/> Agua <input checked="" type="checkbox"/> Desagüe <input checked="" type="checkbox"/> Luz <input type="checkbox"/> Teléfono <input checked="" type="checkbox"/> Alcantarillado <input checked="" type="checkbox"/> Señalización <input checked="" type="checkbox"/> Otra (Línea para teléfono móvil)				<input checked="" type="checkbox"/> Agua <input checked="" type="checkbox"/> Desagüe <input checked="" type="checkbox"/> Luz <input checked="" type="checkbox"/> Teléfono <input checked="" type="checkbox"/> Alcantarillado			
Actividades dentro del Recurso Turístico							
NATURALEZA <input checked="" type="checkbox"/> Observación de Flora				FOLCLORE <input checked="" type="checkbox"/> Degustación de platos			
DEPORTE/AVENTURA <input checked="" type="checkbox"/> Caminata				OTROS			

		(x) Actividades culturales (x) Actividades sociales (x) Compras de artesanía (x) Estudios e Investigaciones (x) Realizaciones de eventos (x) Toma de fotografía y filmación
Servicios actuales dentro del Recurso		
Alimentación (x) Venta de comidas rápidas (x) Kioskos de venta de comida y/o bebidas	Otros servicios (x) Museo de sitio (x) Oficina de Información (x) Seguridad (x) Servicio Higiénico (x) Servicio de guiado () Servicio de correos (x) Servicio de estacionamiento	Lugares de Esparcimiento (x) Juegos infantiles
Servicios actuales fuera del Recurso		
Alojamiento: (x) Hoteles (x) Hostales (x) Eco-Lodges Alimentación (x) Restaurantes (x) Bares (x) Cafeterías (x) Venta de comidas rápidas (x) Kioskos de venta de comida y/o bebidas (x) Otros (Puesto de ventas de golosinas)	Otros servicios (x) Agencia de viajes (x) Bancos- Cajeros (x) Seguridad (x) Servicio de estacionamiento.	(x) Servicio de internet (x) Venta de artesanía (x) Venta de material de Información (libros, revistas, postales, videos, etc.) Lugares de Esparcimiento (x) Discotecas
Datos Complementarios		
Otros Fines Actividades productivas	Propiedad del Recurso Estado	Administrado por MUNICIPALIDAD DISTRITAL DE PACANGA
Material Audiovisual del Recurso Turístico		
(x) Fotografías		
Bibliografía	https://www.munipacanga.gob.pe/web/index.php/ciudad/sitios-turisticos Municipalidad de Pacanga	
Institución Encargada del Llenado de la Ficha	Universidad Señor de Sipán Escuela Profesional Turismo y Negocios	
Persona Encargada del Llenado de la Ficha	Equipo Técnico Mechan Capuñay Maria Haydee	
Fecha: Octubre 2022		

INVENTARIO TURÍSTICO PATRIMONIO MATERIAL				Ficha:		PM-MC-F-003			
Nombre del Recurso y/o Atractivo				Huaca Rajada.					
Ubicación	Región	La Libertad		Clasificación	Categoría	Manifestación cultural			
	Provincia	Chepén			Tipo	Lugares Históricos			
	Distrito	Pacanga			Sub - Tipo	Ruinas			
DESCRIPCIÓN:									
Huaca Rajada, el nombre se asignó dado que, en el centro de la huaca ha crecido un árbol de algarrobo con más de 200 años. Sirvió como almacén de productos									
PARTICULARIDADES	TIPO DE VISITANTE	ESTADO DE CONSERVACIÓN		Muy Bueno					
Su característica principal es que la Huaca cuenta con un árbol de gran antigüedad.	(1) Extranjero			Bueno					
	(2) Nacional			Regular				X	
	(3) Regional			Malo					
	(4) Local (4 el mayor nivel y 1 el menor nivel)								
Problemática:									
La Falta de señalización del distrito. La Falta de servicios turísticos y mantenimiento de los sectores aledaños.									
ACCESO HACIA EL ATRACTIVO (terrestre)									
<input type="checkbox"/> A caballo <input type="checkbox"/> Bus Turístico <input type="checkbox"/> Acémila <input type="checkbox"/> Bus Público <input type="checkbox"/> Moto Taxi <input type="checkbox"/> Mini – Bus Turístico <input checked="" type="checkbox"/> A pie <input type="checkbox"/> Mini – Bus Público <input type="checkbox"/> Camioneta de doble tracción <input type="checkbox"/> Combi <input type="checkbox"/> Otro <input type="checkbox"/> Automóvil particular <input type="checkbox"/> Ferrocarril									
RUTA DE ACCESO HACIA EL ATRACTIVO									
Recorrido	Tramo	Acceso	Medio de Transporte	Vías de acceso	Distancia en Km/ Tiempo				
1.	Chepén-Pacanga	Terrestre	Trasporte publico Trasporte privado	Asfaltado	10.5 km/ 10 min				
Tipo de Ingreso			Época propicia de visita al atractivo			Horario de Visita			
<input checked="" type="checkbox"/> Previa presentación de boleto o ticket			<input checked="" type="checkbox"/> Todo el año			De 10 am a 6 pm			
Especificaciones									
La visita se realiza todo el año									
Infraestructura									
Dentro del atractivo				Fuera del Recurso					
<input checked="" type="checkbox"/> Agua				<input checked="" type="checkbox"/> Agua					
<input checked="" type="checkbox"/> Desagüe				<input checked="" type="checkbox"/> Desagüe					
<input checked="" type="checkbox"/> Luz				<input checked="" type="checkbox"/> Luz					
<input checked="" type="checkbox"/> Teléfono				<input checked="" type="checkbox"/> Teléfono					
<input checked="" type="checkbox"/> Alcantarillado				<input checked="" type="checkbox"/> Alcantarillado					
<input checked="" type="checkbox"/> Señalización				<input type="checkbox"/> Señalización					
<input checked="" type="checkbox"/> Otra (Línea para teléfono móvil)				<input type="checkbox"/> Otra					
Actividades dentro del Recurso Turístico									
NATURALEZA			PASEOS			FOLCLORE			

(x) Observación de Fauna (x)Observación de Flora DEPORTE/AVENTURA (x) Caminata	(x) Excursiones	(x) Degustación de platos OTROS (x) Actividades culturales (x) Actividades sociales (x) Compras de artesanía (x) Estudios e Investigaciones (x) Realizaciones de eventos (x)Toma de fotografía y filmación
Servicios actuales dentro del Recurso		
Alimentación (x) Kioskos de venta de comida y/o bebidas	Otros servicios (x) Museo de sitio (x) Oficina de Información (x) Seguridad (x) Servicio Higiénico (x) Servicio de guiado (x) Servicio de estacionamiento	Lugares de Esparcimiento (x) Juegos infantiles
Servicios actuales fuera del Recurso		
Alojamiento: (x) Hoteles (x) Hostales (x) Eco-Lodges Alimentación (x) Restaurantes (x) Bares (x) Cafeterías (x) Venta de comidas rápidas (x) Kioskos de venta de comida y/o bebidas (x) Otros (Puesto de ventas de golosinas)	Otros servicios (x) Agencia de viajes (x) Bancos- Cajeros (x) Seguridad (x) Servicio de estacionamiento.	(x) Servicio de internet (x) Venta de artesanía (x) Venta de material de Información (libros, revistas, postales, videos, etc.) Lugares de Esparcimiento (x) Discotecas
Datos Complementarios		
Otros Fines	Propiedad del Recurso	Administrado por
Actividades productivas	Estado	MUNICIPALIDAD DISTRITAL DE PACANGA
Material Audiovisual del Recurso Turístico		
(x) Fotografías		
Bibliografía	https://www.munipacanga.gob.pe/web/index.php/ciudad/sitios-turisticos Municipalidad de Pacanga	
Institución Encargada del Llenado de la Ficha	Universidad Señor de Sipán Escuela Profesional Turismo y Negocios	
Persona Encargada del Llenado de la Ficha	Equipo Técnico Mechan Capuñay Maria Haydee	
Fecha: Octubre 2022		

3.5. Identificación de las principales causas del problema

En la etapa de diagnóstico de la presente investigación se detectaron falencias en los niveles de identidad cultural en los estudiantes del segundo año de educación secundaria de la I.E Abel Toro Contreras del distrito de Pacanga, que dieron paso a la formulación de la propuesta de un programa de turismo escolar.

En cuanto a la dimensión de identidad cultural, conocimiento de la cultura local existe un 17.3% ubicado entre nivel medio y bajo, porcentaje importante de estudiantes que aún puede incrementar el nivel del reconocimiento y valoración de sus tradiciones y costumbres de la localidad de Pacanga.

En cuanto a la dimensión de identidad cultural, sentido de pertenencia, la oportunidad de mejora es mayor, dado que existe un 30.4% que presenta entre nivel medio y bajo en la clasificación, este considerable porcentaje aún puede incrementar el nivel en la valoración del multiculturalismo de su localidad; así como incrementar en nivel de valoración por sentirse parte de una comunidad con valores que devienen de una riqueza cultural, enorgulleciéndose de sus raíces y procedencia.

En referencia a la dimensión de identidad cultural, conciencia del turismo, la oportunidad de mejora es mayor, dado que existe un 49.3% que presenta en nivel medio en la clasificación, este considerable porcentaje aún puede incrementar el nivel en la valoración de los sitios turísticos de su localidad; así como, la protección de sus recursos naturales, aportando a su localidad un proteccionismo propio de quienes valoran lo que conocen.

Finalmente, y producto del constructo de las dimensiones expuestas y de manera generadora se pudo identificar en referencia a la variable de estudio identidad cultural del distrito de Pacanga existe un 17.3% de estudiantes que pueden elevar los niveles de identidad cultural, mediante la estimulación de las dimensiones que componen la variable.

3.6. Justificación

Esta propuesta se justifica, porque de nada sirve contar con un variado potencial turístico, o un rico patrimonio cultural y natural si no se sabe valorar, preservar, gestionar y mucho menos conocer. Por ello es fundamental que niños y jóvenes sean capaces de conocer todo lo que tienen en su distrito desde los bienes tangibles (complejo arqueológico, huacas, casonas, etc.) hasta el patrimonio cultural inmaterial (danzas, tradiciones, costumbres, leyendas, gastronomía, etc.).

el plantear un programa de turismo escolar se convierte en una necesidad, con el fin de concienciar a los jóvenes sobre el buen uso del patrimonio y de que sepan identificar los valores que este tiene para su comunidad, generando el conocimiento por su cultura local, el sentido de pertenencia y la conciencia turística aspectos fundamentales para generar y aumentar la identidad cultural.

Esta propuesta también un aporte teórico porque contribuye al conocimiento de la literatura científica, después de un análisis de revisión de las bases teóricas se plantea un modelo de conceptualización de las variables tratadas, consolidando teorías que marquen una metodología, en el campo del turismo escolar y su impacto sobre la identidad cultural de los jóvenes.

La propuesta contiene también una justificación práctica, dado que establecerá después de un análisis de bases teóricas y diagnóstico de la identidad cultural una ruta metodológica para desarrollar turismo escolar en las instituciones educativas, descubriendo caminos y rutas para fortalecer la identidad cultural de los jóvenes del país mejorando así los valores cívicos, el sentido de pertenencia y el amor por su pueblo, sus raíces y su país.

3.7. Alcance:

Para establecer el alcance de la propuesta se establecen las delimitaciones.

- Delimitación Temporal: La propuesta del programa de turismo escolar se plantea para el año escolar 2023.
- Delimitación espacial: La propuesta se realizará en la región de la Libertad, en la provincia de Chepén y distrito de Pacanga, abordando a los estudiantes del segundo año de educación secundaria de la I.E Abel Toro Contreras.
- Delimitación social: El público objetivo de la investigación son los estudiantes del nivel secundario con oportunidad de ampliación a todos los estudiantes de la Institución Educativa Abel Toro Contreras del distrito Pacanga.

3.8. Objetivos General.

El programa de turismo escolar que se plantea tiene como objetivo incrementar el nivel de identidad cultural en los estudiantes del segundo año de educación secundaria de la I.E Abel Toro Contreras, del distrito de Pacanga.

3.8.1 Objetivo Específico.

- Desarrollar un programa de turismo escolar de manera planificada que aborde sus dimensiones conocimiento histórico, geográfico, socio cultural, y ecológico; así como desarrollando el interés por sumarse a solución de los

problemas y mejora de su localidad.

- Incrementar el nivel de identidad cultural en la dimensión conocimiento de cultura local, en los estudiantes del segundo año de educación secundaria de la I.E Abel Toro Contreras, del distrito de Pacanga.
- Incrementar el nivel de identidad cultural en la dimensión sentido de pertenencia fomentando la valoración y orgullo sobre los recursos y sitios turísticos de su localidad en los estudiantes del segundo año de educación secundaria de la I.E Abel Toro Contreras, del distrito de Pacanga.
- Incrementar el nivel de identidad cultural en la dimensión conciencia turística fomentando la valoración y conocimientos de los recursos turísticos de su localidad en los estudiantes del segundo año de educación secundaria de la I.E Abel Toro Contreras, del distrito de Pacanga.

3.9. Actividades o Estrategias de la propuesta:

La estrategia que se propone es generar un programa de turismo escolar abordando sus dimensiones: conocimiento histórico, geográfico, socio cultural, ecológico y desarrollo del interés en la búsqueda de la mejora de la localidad. El programa de turismo escolar propuesto buscará impactar positivamente en la identidad cultural del público objeto del estudio, enfocándose en sus dimensiones.

3.9.1 Programa de Turismo Escolar:

Según el análisis de nuestras bases teóricas encontramos dos componentes que debe contener un programa de turismo escolar para que sea efectivo:

Conocimiento histórico, geográfico, socio cultural, ecológico: En el programa se logrará la incorporación de esta dimensión mediante el diseño del contenido.

3.9.2 Contenido del Programa:

Se programarán charlas y visitas para los estudiantes objeto de estudio, que permitan conocer y valorar la oferta turística de la localidad, también se abordarán charlas que rescaten la historia, la repercusión en sus tradiciones y cultura actual de la localidad bajo el nombre propuesto del Programa “Conoce, valora y difunde tu historia”

Primer componente: *Difusión y conceptualización de la historia y trascendencia del Centro Arqueológico de San José de Moro.*

- Visita al Centro Arqueológico de San José de Moro, destacando el valor intrínseco de las instalaciones que aún perduran.

- Difusión y conceptualización de la historia, funcionalidad y trascendencia de las Ruinas de la Huaca de las estacas.
- Visita a las Ruinas de la Huaca de las Estacas, destacando el valor intrínseco de las instalaciones que aún perduran.
- Difusión y conceptualización de la historia, funcionalidad y trascendencia de las Ruinas de la Huaca Rajada.
- Visita a las Ruinas de la Huaca Rajada, destacando el valor intrínseco de las instalaciones que aún perduran.
- Charlas de identidad y cultura, abordando el valor histórico de los centros turísticos, tradiciones y cultura de la localidad.
- Problemas que aquejan al distrito de Pacanga.

Segundo componente: Talleres y propuestas de mejora para la comunidad vinculadas a la actividad turística.

El este componente radica en el interés que se debe generar en los estudiantes para buscar soluciones a los problemas que aquejan a la localidad, para ello incorporaremos talleres que busquen concientizar de la problemática que aqueja al distrito y afiancen la creatividad de los estudiantes en referencia a la búsqueda de soluciones.

- Taller de desarrollo de soluciones creativas para la problemática que aquejan a nuestra comunidad.
- Premiación para las propuestas de solución desarrolladas en el taller que aporten mayor valor.

Las actividades desarrolladas cuentan con un adecuado esquema de planificación para el año escolar 2023, además de aportar a los objetivos del programa antes establecidos.

Tabla 10

Planificación del Programa de Turismo escolar “Conoce y valora tu historia”

Actividad	Descripción	Objetivo	Fecha
Charla	Tema a tratar: Historia del complejo	Incrementar el nivel de conciencia turística,	Abril 2023

	arqueológico San José de Moro, valor, cultura.	conocimiento de cultura local.	
Visita	Visita al Centro Arqueológico San José de Moro: Validando en la locación lo explicado en la charla.	Incrementar el nivel de conciencia turística, conocimiento de cultura local.	Abril 2023
Charla	Tema a tratar: Historia de la Huaca de las Estacas, valor, cultura.	Incrementar el nivel de conciencia turística, conocimiento de cultura local.	Mayo 2023
Visita	Visita a la Huaca de las Estacas: Validando en la locación lo explicado en la charla.	Incrementar el nivel de conciencia turística, conocimiento de cultura local.	Mayo 2023
Charla	Tema a tratar: Historia de la Huaca de Rajada, valor, cultura.	Incrementar el nivel de conciencia turística, conocimiento de cultura local.	Junio 2023
Visita	Visita a la Huaca Rajada: Validando en la locación lo explicado en la charla.	Incrementar el nivel de conciencia turística, conocimiento de cultura local.	Junio 2023
Actividad institucional	Presentación de danzas típicas de la zona	Incrementar el nivel de cultura local sobre conocimiento de las diversas danzas del distrito	Julio 2023

Concurso	Presentación de platos típicos	Incrementar el nivel de cultura local sobre conocimiento de la gastronomía del distrito	Agosto 2023
Actividad grupal	Entrevistando a nuestros patriarcas	Incrementar el nivel de cultura local, entrevistando a los patriarcas (abuelos, tatarabuelos) conocedores de las costumbres y tradiciones del distrito.	Septiembre 2023
Taller	En base a la charla anterior, se ejecutan grupos de trabajo que propondrán soluciones creativas para mitigar la problemática identificada.	Incrementar el nivel del sentido de pertenencia. Incrementar el nivel de conciencia turística, conocimiento de cultura local.	Octubre 2023
Premiación	Se presentarán las propuestas de mejora ante un jurado conformado por autoridades representantes de la institución escolar y la municipalidad.	Incrementar el nivel del sentido de pertenencia. Incrementar el nivel de conciencia turística, conocimiento de cultura local.	Noviembre 2023

Nota. Elaboración propia

3.10. Presupuesto de la Propuesta y Financiamiento

El presupuesto total necesario para implementar el programa de turismo escolar que se plantea se describe a continuación (Ver tabla 07).

Tabla 11

Presupuesto del programa de turismo escolar “Conoce, valora y difunde tu historia”

Código	Descripción	Cantidad	Precio unitario	Total
Servicio: Charla Historia del complejo arqueológico San José de Moro.				
	Especialista en Historia regional	1	S/ 150.00	S/ 150.00
	Materiales; Papel, plumones.	Varios	S/ 30.00	S/ 30.00
	Locación para la charla (Un salón de la Institución)	1	S/ 0.00	S/ 0.00
Sub Total				S/ 180.00
Servicio: Visita complejo arqueológico San José de Moro.				
	Pasajes y Movilidad	69	S/ 150.00	S/ 150.00
	Guía para la visita	1	S/ 60.00	S/ 30.00
	Refrigerio para estudiantes	69	S/ 345.00	S/ 345.00
Sub total				S/ 525.00
Servicio: Visita Huaca de las Estacas				
	Pasajes y Movilidad	69	S/ 150.00	S/ 150.00
	Guía para la visita	1	S/ 60.00	S/ 30.00
	Refrigerio para estudiantes	69	S/ 345.00	S/ 345.00
Sub total				S/ 525.00
Servicio: Charla Historia de Huaca de las Estacas				
	Especialista en Historia regional	1	S/ 150.00	S/ 150.00
	Materiales; Papel, plumones.	Varios	S/ 30.00	S/ 30.00
	Locación para la charla (Un salón de la Institución)	1	S/ 0.00	S/ 0.00
Sub Total				S/ 180.00
Servicio: Visita Huaca Rajada				
	Pasajes y Movilidad	69	S/ 150.00	S/ 150.00

	Guía para la visita	1	S/ 60.00	S/ 30.00
	Refrigerio para estudiantes	69	S/ 345.00	S/ 345.00
Sub total				S/ 525.00
Servicio: Charla Historia de Huaca Rajada				
	Especialista en Historia regional	1	S/ 150.00	S/ 150.00
	Materiales; Papel, plumones.	Varios	S/ 30.00	S/ 30.00
	Locación para la charla (Un salón de la Institución)	1	S/ 0.00	S/ 0.00
Sub Total				S/ 180.00
Servicio: Charla Análisis de las problemáticas que aqueja a los centros turísticos de nuestro distrito				
	Especialista en Historia regional	1	S/ 150.00	S/ 150.00
	Materiales; Papel, plumones.	Varios	S/ 30.00	S/ 30.00
	Locación para la charla (Un salón de la Institución)	1	S/ 0.00	S/ 0.00
Sub Total				S/ 180.00
Servicio: Taller planeamiento de soluciones				
	Especialista en Historia regional	1	S/ 150.00	S/ 150.00
	Materiales; Papel, plumones.	Varios	S/ 100.00	S/ 100.00
	Locación para la charla (Un salón de la Institución)	1	S/ 0.00	S/ 0.00
Sub Total				S/ 250.00
Servicio: Premiación de soluciones ganadoras				
	Premios	1	S/ 150.00	S/ 150.00
	Materiales; Papel, plumones.	Varios	S/ 100.00	S/ 100.00
	Locación para la charla (Municipalidad)	1	S/ 0.00	S/ 0.00
Sub Total				S/ 250.00
TOTAL				S/ 2,795.00

Nota. Elaboración propia

Se realizarán las gestiones con la institución educativa, la municipalidad y empresas ubicadas en la zona para financiar el piloto de programa de turismo escolar, el cual asciende a S/. 2795.00.

Dado que, se trata de un piloto que en futuros estudios podrá medir su eficacia, se considera como una inversión en actividades de desarrollo de la juventud local.

3.11. Factibilidad de la propuesta

La propuesta del programa de turismo escolar para los estudiantes de tercer grado de la institución I.E Abel Toro Contreras, del distrito de Pacanga, es viable desde el punto de vista económico, dado que la municipalidad estaría dispuesta a presupuestar el gasto y asumirlo.

Figura 11

Diagrama del programa de turismo escolar.

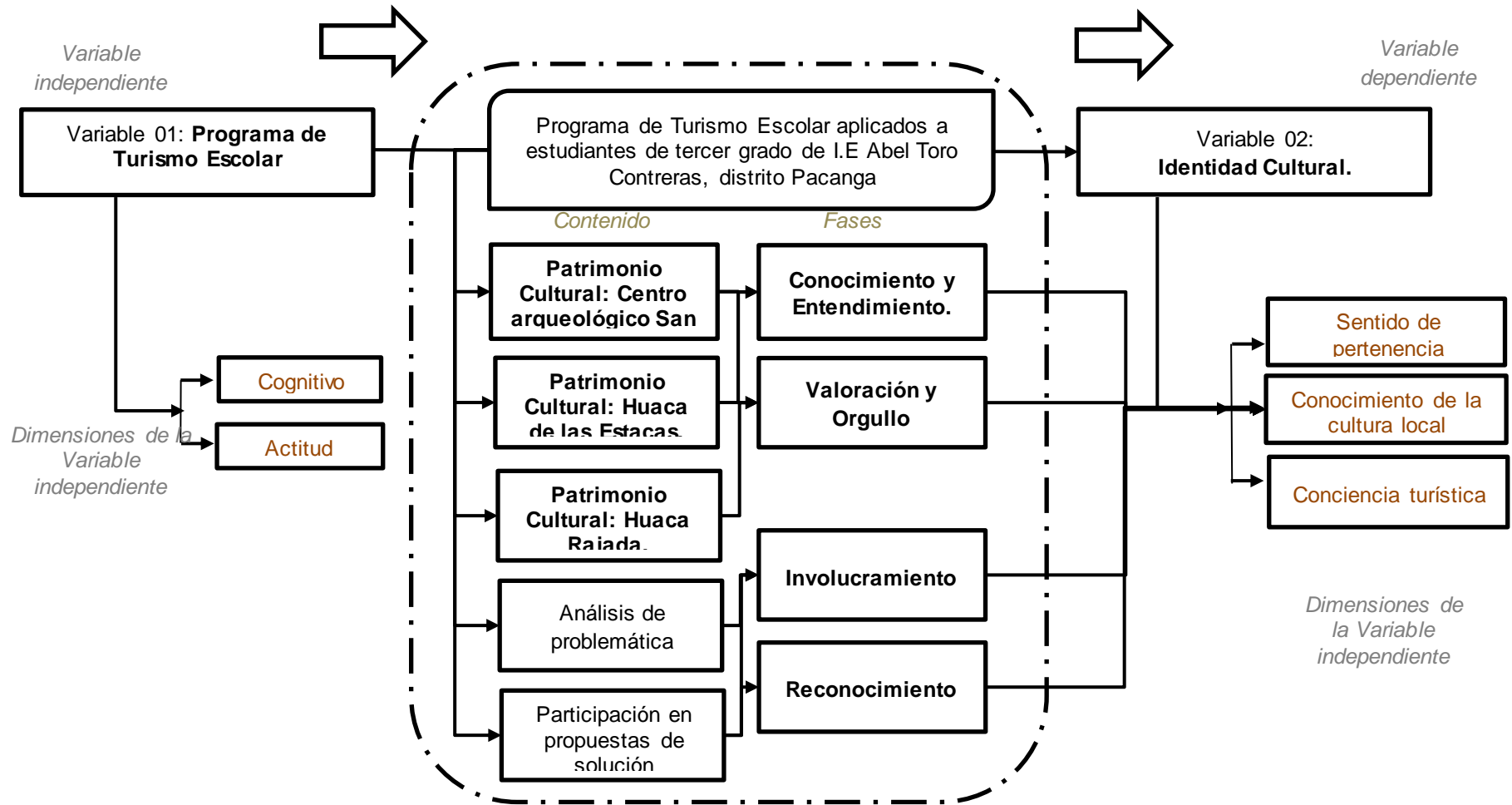

Nota. Elaboración propia

IV. CONCLUSIONES Y RECOMENDACIONES:

4.1. Conclusiones

El primer objetivo específico plantea determinar el nivel de identidad cultural de la población en estudio, la investigación concluye que más de la mitad (82.6%) de los estudiantes del segundo año de la I. E “Abel Toro Contreras” del Distrito de Pacanga – Chepén, ostentan un nivel alto de identidad cultural; sin embargo encontramos 17.3 % que oscilan entre el nivel intermedio y bajo, representando una brecha entre la realidad y los resultados esperados, queda claro que este porcentaje debe ser abordado con alguna estrategia para incrementar sus niveles de identidad cultural, en vista que se trata de un aspecto fundamental para la formación en valores cívicos de la población.

El segundo objetivo específico plantea determinar el nivel de las dimensiones de identidad cultural en la población estudiada; en ese sentido, el estudio concluye que conocimiento en cultura general de la población muestra el nivel más alto con un 82.6%, seguida por sentido de pertenencia y conciencia turística con un 69.6% y 50.7% respectivamente, ante lo expuesto queda claro que es necesario enfocar el programa de turismo escolar en fortalecer el interés por aportar al crecimiento de la localidad, la valoración y orgullo de los recursos del distrito y finalmente es necesario que se conozca los lugares turísticos, pero más allá que se entienda su representatividad en cuanto a tradiciones, historia y cultura.

El tercer objetivo específico plantea diseñar un programa de turismo escolar que impacte en las tres dimensiones de identidad cultural, para ello se propone el programa de turismo escolar dirigido a los estudiantes de tercer grado de la institución I.E Abel Toro Contreras, denominado “Conoce, valora y difunde tu historia” , propuesta que incorpora actividades de impacto en las tres dimensiones, que se estructuran en 3 niveles: Conocer, entender e involucrarse en un cronograma que incluye charlas explicativas, visitas, talleres e incluso un concurso de las propuestas de mejora realizada por los estudiantes.

Ante lo expuesto las conclusiones en referencia al objetivo general de la investigación que planteó programa de turismo escolar que incremente el nivel de identidad cultural en los estudiantes del segundo año de educación secundaria de la I.E Abel Toro Contreras, del distrito de Pacanga. En ese sentido, se diseñó un programa que involucra a los actores principales como municipio e institución

escolar, responsables de la formación cívica de los jóvenes del distrito, el programa abordó las dimensiones de identidad cultural, cimentadas en los elementos que construyen el modelo de un programa de turismo escolar de manera eficiente y eficaz: Planificación que aborde el aspecto cognitivo y actitudinal.

El análisis teórico de las variables estudiadas nos permitió diseñar el constructo de la variable identidad cultural con las dimensiones: conocimiento de cultura general de su localidad, sentido de pertenencia y conciencia turística. Así mismo, se dimensionó la variable turismo escolar bajo un modelo que incorpora dos elementos claves: el aspecto cognitivo que refiere al conocimiento y es aspecto actitudinal que se muestra en el interés de las personas por el ambiente, todo lo expuesto se incorporó en la propuesta presentada.

4.2. Recomendaciones

Es importante que los actores en la formación de la juventud del distrito tomen acción sobre los resultados del diagnóstico expuesto, se recomienda implementar el Programa de turismo escolar diseñado para los estudiantes del tercer año de educación secundaria de la I.E Abel Toro Contreras, periodo escolar 2023. Sin embargo, es necesario que en una futura investigación se midan los resultados de la implementación del programa “Conoce, valora y difunde tu historia”, estableciendo el impacto y medidas correctivas al mismo.

Se recomienda en una segunda etapa del trabajo por incrementar la identidad cultural de la juventud en el distrito de Pacanga, ampliar el programa hacia la historia de la región conectándola con la relevancia del patrimonio de Pacanga.

V. REFERENCIAS

- Alipour, H., Fatemi, H., & Malazizi, N. (2020). Is Edu-Tourism a Sustainable Option? A Case Study of Residents' Perceptions. *Sustainability*, 12(15), 5937. doi:10.3390/su12155937
- Blanco, P., Vásquez, V., Reyes, J., & Guzmán, M. (2015). Inventario de Recursos Turísticos como base para la planificación territorial en la zona antiplano de San Luis Potosí, México. *Cuadernos de Turismo* (35), 17-42. doi: <https://doi.org/10.6018/turismo.35.221491>
- Bravo, C. (2019). *El turismo estudiantil comunitario y el turismo escolar exploratorio en los estudiantes de la Institución Educativa "Miguel Grau Seminario" de la provincia Padre Abad – Aguaytía – 2017*. (Tesis de maestría - Universidad Nacional Hermilio Valdizán). Retrieved from <https://hdl.handle.net/20.500.13080/6287>
- Brock, C. y Tulasiewicz, W. (1985). *Cultural Identity and Education Policy*. Routledge.
- Campos-Winter, H. (2018). Estudio de la identidad cultural mediante una construcción epistémica del concepto identidad cultural regional. *Cinta de Moebio*, (62), 199-212. <https://cintademoebio.uchile.cl/index.php/CDM/article/view/51090>
- Caro, J., Luque, A., & Zayas, B. (2015). Nuevas tecnologías para la interpretación y promoción de los recursos turísticos culturales. *Pasos, revista de Turismo y Patrimonio Cultural*, 13(4), 931-945. Retrieved from <http://riull.ull.es/xmlui/handle/915/16169>
- Castillo, E. (2018) Turismo Escolar como alternativa para reforzar la identidad cultural de los alumnos de secundaria la Institución Educativa de Aplicación Harvard College de Piura – Año 2018. (Tesis de Licenciatura - Universidad Cesar Vallejo).
- Cepeda, J. (2018). Una aproximación al concepto de identidad cultural a partir de experiencias: el patrimonio y la educación. *Tabanque*, 31. P. 244-262 DOI: <https://doi.org/10.24197/trp.31.2018.244-262>
- Ccencho, C., & Villazana, M. (2018). *Programa de turismo escolar en el fortalecimiento de identidad acobambina en estudiantes de la Institución Educativa "José Carlos Mariátegui*. (Tesis de Licenciatura - Universidad

- Nacional de Huancavelica). Retrieved from <http://repositorio.unh.edu.pe/handle/UNH/2210>
- Cuenca, M. (2006). *Aproximación Multidisciplinar a los estudios del ocio*. Bilbao, España: Santander.
- Chumacero, J. y Huamán, N. (2017). *Programa de turismo escolar para el fortalecimiento de la identidad cultural en los estudiantes del primer grado de secundaria de la I.E. Augusto Salazar Bondy- Chiclayo 2015*. Universidad Señor de Sipán. Retrieved from <https://repositorio.uss.edu.pe/handle/20.500.12802/4388>
- Da Silva, D. R., & Sant'Anna, P. A. (2014). Turismo e confronto com a identidade cultural: Impactos psicossociais da atividade turística em diamantina-MG/Tourism and confrontation with the cultural identity: Psychosocial impacts of tourism in diamantina- MG/Turismo y confrontación con la identidad cultural: Los impactos psicossociales del turismo en diamantina-MG. *Revista Turismo Em Análise*, 25(3), 649-676. <https://doi.org/10.11606/issn.1984-4867.v25i3p649-676>
- Fierro, E. (2018). *Manejo de conflictos y mecanismos alternativos de solución de controversias (MASC)*. México: CIDE. Obtenido de https://books.google.com.pe/books?id=mWORDwAAQBAJ&printsec=frontcover&hl=es&source=gbs_ge_summary_r&cad=0#v=onepage&q&f=false
- Franzia, E., Piliang, Y. A. y Saidi, A. I. (2015). Manifestation of Minangkabau Cultural Identity through Public Engagement in Virtual Community. *Procedia social and behavioral sciences* 184, 56-62. <https://doi:10.1016/j.sbspro.2015.05.053>
- Flores, A. (2020). Evaluación de los impactos del turismo educativo en los Pantanos de Villa y propuesta para mejorar sus efectos en favor del Área Natural protegida.
- Gala, V. M. (2022). Identidad cultural en los entornos virtuales del estudiante de educación inicial en Lurigancho, Perú. *Revista De Ciencias Sociales*, 28, 36-47. <https://doi.org/10.31876/rcs.v28i.38143>
- Harazneh, I., Al-Tall, R., Al-Zyoud, M., & Abubakar, A. (2018). Motivational factors for educational tourism: marketing insights. *Management & Marketing*, 13(1), 796–811. doi:10.2478/mmcks-2018-0006
- Hernández, R., & Mendoza, C. (2018). *Metodología de la investigación: las rutas*

- cuantitativa, cualitativa y mixta*. D.F México, México: Mc Graw Hill Education.
- Hernández, R., Fernández, C., & Baptista, P. (2014). *Metodología de la investigación sexta edición*. Mc Graw Hill Education.
- Jang, K., Sakamoto, K., & Funck, C. (2021). Dark tourism as educational tourism: the case of “hope tourism” in Fukushima, Japan. *Journal of Heritage Tourism*, 16(4), 481–492. doi:10.1080/1743873x.2020.1858088
- Kyrlar, B., Ertas, M., & Kozak, M. (2021). Understanding the philosophy of tourism education: A perspective study in Turkey. *International Journal of Tourism Research*, 1-14. doi:https://doi.org/10.1002/jtr.2472
- Marruffo, A. (2020). *Condiciones turísticas y turismo escolar en el Centro Histórico de Trujillo en los estudiantes de secundaria de la Institución Educativa “Isaac Newton”*. (Tesis de Licenciatura - Universidad Nacional de Trujillo). Retrieved from <http://dspace.unitru.edu.pe/handle/UNITRU/16633>
- Molano L., O. L. (2007). Identidad cultural un concepto que evoluciona. *Revista Opera*, 7, 69–84. Disponible en: <http://www.redalyc.org/pdf/675/67500705.pdf>.
- Ministerio de Comercio Exterior y Turismo. (2015). Plan Estratégico Nacional de Turismo 2025. Lima: Ministerio de Comercio Exterior y Turismo. Obtenido de https://www.mincetur.gob.pe/wp-content/uploads/documentos/turismo/documentos/PENTUR/PENTUR_Final_JULIO2016.pdf
- Naranjo, K. (2012). *Cultura Local y Gestión*. (Tesis Doctorado en Administración - Universidad Andina Simón Bolívar – Ecuador). <http://hdl.handle.net/10644/3756>
- Pilco, A., & Ramos, S. (2018). *Influencia de la visita a atractivos turísticos en la concepción del turismo escolar como herramienta educativa de los estudiantes de 4to. Grado de la Facultad de Educación de la Universidad Nacional de San Agustín de Arequipa 2018*. (Tesis de Licenciatura - Universidad Nacional de San Agustín).
- Puga, M. (2017). *Programa de turismo escolar para fortalecer la identidad cultural lambayecana en el nivel inicial en la provincia de Ferreñafe – Región Lambayeque*. (Tesis de doctorado - Universidad Cesar Vallejo).
- Rodríguez, A. (2020). *Identidad cultural de los residentes del Callao respecto al Complejo Arqueológico Incas de Oquendo – Callao, 2020*. (Tesis de

Licenciatura - Universidad Cesar Vallejo). Retrieved from https://repositorio.ucv.edu.pe/bitstream/handle/20.500.12692/61486/Rodriguez_AAM-SD.pdf?sequence=1&isAllowed=y.

- Salinas, K. (2012). *Caracterización de la identidad casmeña y propuesta de un programa de turismo escolar para el fortalecimiento de la identidad de los estudiantes del 3er grado de educación secundaria de la institución educativa "César Abraham Vallejo Mendoza" de Casma, en el año 2012.* (Tesis de Licenciatura - Universidad Católica Los Ángeles de Chimbote). <http://repositorio.uladech.edu.pe/handle/20.500.13032/4417>
- Saavedra, A y Salcedo, D. (2022). *Concientización turística para involucrar a los pobladores del distrito de Cayaltí en el desarrollo del turismo vivencial – Lambayeque.* (Tesis de Licenciatura - Universidad Señor de Sipán). <https://repositorio.uss.edu.pe/handle/20.500.12802/10127>
- Qiu, H., Li, Q., & Li, C. (2020). How technology facilitates tourism education in COVID-19: case study of nankai University. *Journal of Hospitality, Leisure, Sport & Tourism Education*, 100288. doi:10.1016/j.jhlste.2020.100288
- Vargas, C. (2014). Estrategias didácticas para el desarrollo de la identidad cultural en educación primaria. *Educación*, XXIII (45), 25-50. <http://revistas.pucp.edu.pe/index.php/educacion/article/view/10519/10991>

VI. ANEXOS

A. MATRIZ DE CONCISTENCIA

FORMULACIÓN DEL PROBLEMA	OBJETIVOS DE LA INVESTIGACIÓN	HIPÓTESIS	VARIABLES	POBLACIÓN Y MUESTRA	ENFOQUE/ TIPO / DISEÑO	TÉCNICA / INSTRUMENTO
<p>Problema Principal:</p> <p>¿Cómo un programa de turismo escolar permitirá fortalecer la identidad cultural en los estudiantes de la I. E “Abel Toro Contreras” del Distrito de Pacanga - Trujillo?</p>	<p>Objetivo Principal:</p> <p>Proponer un programa de turismo escolar para fortalecer la identidad cultural en los estudiantes de la I. E “Abel Toro Contreras” del Distrito de Pacanga – Trujillo</p> <p>Objetivos Específicos:</p> <p>a) Determinar el nivel de identidad cultural en los estudiantes del segundo año de educación secundaria</p>	<p>Si, se diseña un programa de turismo escolar en la I. E “Abel Toro Contreras”, entonces, se logrará fortalecer la identidad cultural de Pacanga.</p>	<p>V.I.:</p> <p>Programa de Turismo Escolar</p>	<p>Población:</p> <p>Conformada por 60 estudiantes, distribuidos en dos secciones pertenecientes al segundo año de educación secundaria de la I.E Abel Toro Contreras,</p>	<p>Con un enfoque cuantitativo</p> <p>Tipo:</p> <p>Descriptivo – Propositivo</p> <p>Diseño:</p> <p>No experimental</p>	<p>Técnica:</p> <p>-Análisis documental -Encuesta</p> <p>Instrumento:</p> <p>- Guía de análisis documental - Cuestionarios estructurados</p> <p>Métodos de Análisis de Investigación:</p> <p>Método cuantitativo:</p>

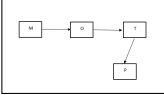
	<p>de la I.E Abel Toro Contreras.</p> <p>b) Determinar el nivel de las dimensiones de identidad cultural: conocimiento cultural general, sentido de pertenencia y conciencia turística en los estudiantes del segundo año de educación secundaria de la I.E Abel Toro Contreras.</p> <p>c) Diseñar un programa de turismo escolar, abordando las tres dimensiones de identidad cultural: Conocimiento cultural general, sentido de pertenencia y conciencia turística. en la I.E. "Abel Toro Contreras", para fortalecer la identidad cultural del Distrito de Pacanga</p>		<p>V.D.: Identidad Cultural</p>	<p>Muestra: 60 estudiantes</p>	<p>I- Transversal</p> 	<p>Estadística descriptiva y el programa estadístico SPSS.</p>
--	--	--	--	---	---	--

Nota. Elaboración propia

B. MODELO DE ENCUESTA

ANEXOS

TEST: CUESTIONARIO IDENTIDAD CULTURAL

Estimado (a) estudiante:

El presente cuestionario es parte de la investigación denominado “Turismo escolar para fortalecer la identidad cultural de una Institución Educativa del distrito de Pacanga - Trujillo”

I. OBJETIVO

Proponer un programa de turismo escolar para fortalecer la identidad cultural en los estudiantes de la I. E “Abel Toro Contreras” del Distrito de Pacanga - Trujillo

II. DATOS DEL ESTUDIANTE

Sexo: F..... M.....

Edad:

Grado Sección:.....

Lugar de residencia:

III. UTILICE LA SIGUIENTE ESCALA PARA LA RESPUESTA

Muy de acuerdo	En acuerdo	Ni de acuerdo, ni desacuerdo	En desacuerdo	Muy desacuerdo
5	4	3	2	1

IV. INSTRUCCIONES

Lea detenidamente las preguntas del cuestionario que tiene cinco secciones, y marque con una (X) la opción que usted considere conveniente, la información que brindes es absolutamente confidencial y los datos serán usados sólo para fines de la investigación.

Recuerda que el nivel 5 es el más alto.

N°	ÍTEM DEL CUESTIONARIO DE PREGUNTAS	ESCALA DE RESPUESTAS				
		1	2	3	4	5
	CONOCIMIENTO DE LA CULTURA LOCAL					
1	El distrito de Pacanga se encuentra ubicado en la provincia de Chepén					
2	¿Identificas los lugares con los cuales limitan geográficamente Pacanga?					
3	¿La división política del distrito de Pacanga es de 24 centros poblados?					
4	¿Las culturas Mochica, Lambayeque y Chimú, tuvieron presencia en Pacanga?					
5	¿Pacanga el 05 de diciembre de 1940 fue elevado a la categoría de distrito?					
6	¿El sudado de life, los tamales y el chirimpico, son					

	comidas típicas del distrito de Pacanga?					
7	¿El Centro Arqueológico San José de Moro, es una de las manifestaciones culturales más importantes de Pacanga?					
8	Existen diversas festividades en Pacanga					
9	La gastronomía de Pacanga es única, aún se conservan las tradiciones.					
10	En tu casa practican alguna danza típica, comidas típicas o practican costumbres de los abuelos.					
11	¿Visitar los sitios arqueológicos del distrito de Pacanga es revivir en el presente los acontecimientos del pasado?					
	SENTIDO DE PERTENENCIA					
12	¿Se siente orgulloso de vivir en el distrito de Pacanga?					
13	Pacanga es el mejor lugar para vivir					
14	¿Se siente orgulloso de practicar, enseñar y representar sus costumbres y tradiciones del distrito de Pacanga, donde vaya?					
15	¿Puedes difundir la historia, platos típicos, danzas, lenguas y centros históricos de tu localidad?					
16	¿Crees que Pacanga es un distrito conocido por gente de afuera, por los diversos recursos turísticos que posee?					
17	En tu institución educativa realizan actividades para conocer los lugares turísticos, festividades, platos típicos de tu distrito.					
18	¿Crees que con un programa de turismo escolar que ofrece visitas a los lugares turísticos, se logrará promover los recursos turísticos de Pacanga?					
19	¿Crees que llegan turistas a Pacanga porque tiene potencial turístico?					
	CONCIENCIA TURÍSTICA					
20	El turismo es una actividad importante para el desarrollo de un país o región.					
21	¿El Turismo se relaciona con esparcimiento, belleza y conocimiento histórico ancestral?					
22	La promoción de los lugares turísticos de Pacanga traería beneficios económicos para la ciudad.					
23	¿Conoces las siguientes instituciones MINCETUR, GERCETUR Y PROMPERÚ?					
24	Si llega un turista a tu ciudad tratas de orientarlo.					
25	Mantienes tu ciudad limpia, te sientes feliz de vivir en este lugar.					

V. De las siguientes alternativas ¿Que palabra representa tu distrito de Pacanga?

- a) Cultura
- b) Turismo
- c) Gastronomía
- d) Inseguridad
- c) Contaminación

VI. Porque recomendarías visitar tu ciudad.

- a) Cultura
- b) Turismo
- c) Gastronomía
- d) Festividades
- c) No lo recomendaría, no hay nada que ver

C. CARTILLA DE VALIDACIÓN POR EXPERTOS



Facultad de Ciencias Empresariales

CARTILLA DE VALIDEZ DE CONTENIDO DEL INSTRUMENTO

DATOS DEL INSTRUMENTO		
Nombre del instrumento:	Encuesta	
Objetivo	Proponer un programa de turismo escolar para fortalecer la identidad cultural en los estudiantes de la I. E "Abel Toro Contreras" del Distrito de Pacanga - Trujillo	
Dirigido a:	Estudiantes, distribuidos en tres secciones (A, B y C) pertenecientes al segundo año de educación secundaria de la institución educativa Abel Toro Contreras del distrito de Pacanga	
JUEZ EXPERTO		
Apellidos y Nombres:	Mg. María del Pilar Miranda Guerra.	
Documento de Identidad:	42695300	
Grado Académico:	Magister	
Especialidad:	Gestión Comercial y Marketing	
Experiencia profesional (años):	15 años	
JUICIO DE APLICABILIDAD		
Aplicable	Aplicable después de corregir	No aplicable
X		
Sugerencia:		

María del Pilar Miranda Guerra.

Magister en Administración Estratégica de Negocios.

CARTILLA DE VALIDEZ DE CONTENIDO DEL INSTRUMENTO

DATOS DEL INSTRUMENTO		
Nombre del instrumento:	Encuesta	
Objetivo	Proponer un programa de turismo escolar para fortalecer la identidad cultural en los estudiantes de la I. E "Abel Toro Contreras" del Distrito de Pacanga - Trujillo	
Dirigido a:	Estudiantes, distribuidos en tres secciones (A, B y C) pertenecientes al segundo año de educación secundaria de la institución educativa Abel Toro Contreras del distrito de Pacanga	
JUEZ EXPERTO		
Apellidos y Nombres:	Rosse Marie Esparza Huamanchumo	
Documento de Identidad:	43033050	
Grado Académico:	Doctora	
Especialidad:	Turismo y Negocios	
Experiencia profesional (años):	15 años	
JUICIO DE APLICABILIDAD		
Aplicable	Aplicable después de corregir	No aplicable
X		
Sugerencia:		

 Rosse Marie Esparza Huamanchumo
Decana COLITUR Lambayeque

CARTILLA DE VALIDEZ DE CONTENIDO DEL INSTRUMENTO

DATOS DEL INSTRUMENTO		
Nombre del instrumento:	Encuesta	
Objetivo	Proponer un programa de turismo escolar para fortalecer la identidad cultural en los estudiantes de la I. E “Abel Toro Contreras” del Distrito de Pacanga - Trujillo	
Dirigido a:	Estudiantes, distribuidos en tres secciones (A, B y C) pertenecientes al segundo año de educación secundaria de la institución educativa Abel Toro Contreras del distrito de Pacanga	
JUEZ EXPERTO		
Apellidos y Nombres:	Katia Mercedes del Pilar Gamarra Leguía	
Documento de Identidad:	46193201	
Grado Académico:	Magister	
Especialidad:	Gestión de Empresas Turísticas y Hoteleras	
Experiencia profesional (años):	10 años	
JUICIO DE APLICABILIDAD		
Aplicable	Aplicable después de corregir	No aplicable
X		
Sugerencia:		

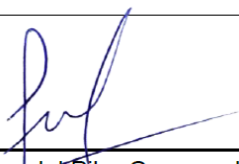

 Katia Mercedes del Pilar Gamarra Leguía
 Directora de Turismo **GERCETUR** Lambayeque

D. AUTORIZACIÓN PARA EL RECOJO DE INFORMACIÓN



INSTITUCIÓN EDUCATIVA JEC
"ABEL TORO CONTRERAS"
Dirección: Víctor Valera S/N Pacanga - Teléfono: 044 – 572027



"AÑO DE LA UNIDAD, LA PAZ Y EL DESARROLLO"

AUTORIZACIÓN PARA EL RECOJO DE INFORMACIÓN

EL QUE SUSCRIBE, DIRECTOR DE LA INSTITUCIÓN EDUCATIVA "ABEL TORO CONTRERAS" CON CÓDIGO MODULAR N° 0394452 DEL DISTRITO DE PACANGA, PROVINCIA DE CHEPÉN, REGIÓN LA LIBERTAD.

AUTORIZA:

A, **MARÍA HAYDEE MECHAN CAPUÑAY**, identificada con D.N.I. N° 16759596, Bachiller de la Escuela Profesional de Turismo y Negocios de la Universidad Señor de Sipán; se le concede **AUTORIZACIÓN**, para el recojo de la Información de Investigación, denominado: *"Turismo Escolar para fortalecer la identidad cultural de una Institución Educativa del Distrito de Pacanga"*; con la finalidad de elaboración de tesis.

La aplicación de la encuesta, deberá realizarlo en mérito a la coordinación realizada, observando durante todo el proceso el Reglamento Interno de la Institución, y se garantice la absoluta confidencialidad de la información.

Se expide la presente, para que se le brinde todas las facilidades del caso, a fin de que la Bachiller investigadora, pueda desarrollar su trabajo, con el propósito de contribuir a mejorar la calidad educativa.

Pacanga, 28 de octubre del 2022

JGS/imqe
CC/ Archivo

Jesús Gamarrá Sarmiento
DIRECTOR

E. REPORTE DE SIMILITUD - TURNITIN

Reporte de similitud

NOMBRE DEL TRABAJO

**TURISMO ESCOLAR PARA FORTALECER
LA IDENTIDAD CULTURAL DE UNA INSTI
TUCIÓN EDUCATIVA DEL DISTRITO DE P**

AUTOR

María Haydeé Mechán Capuñay

RECUENTO DE PALABRAS

12981 Words

RECUENTO DE CARACTERES

71011 Characters

RECUENTO DE PÁGINAS

53 Pages

TAMAÑO DEL ARCHIVO

1.1MB

FECHA DE ENTREGA

Apr 8, 2024 8:19 AM GMT-5

FECHA DEL INFORME

Apr 8, 2024 8:20 AM GMT-5

● 23% de similitud general

El total combinado de todas las coincidencias, incluidas las fuentes superpuestas, para cada base de datos.

- 21% Base de datos de Internet
- Base de datos de Crossref
- 16% Base de datos de trabajos entregados
- 4% Base de datos de publicaciones
- Base de datos de contenido publicado de Crossref

● Excluir del Reporte de Similitud

- Material bibliográfico
- Coincidencia baja (menos de 8 palabras)
- Material citado